

FR 2 / 3-10 / 59-60

EN 2 / 11-18 / 59-60

DE 2 / 19-26 / 59-60

ES 2 / 27-34 / 59-60

RU 2 / 35-42 / 59-60

NL 2 / 43-50 / 59-60

IT 2 / 51-58 / 59-60

POWER PACK 14.15 FC

1

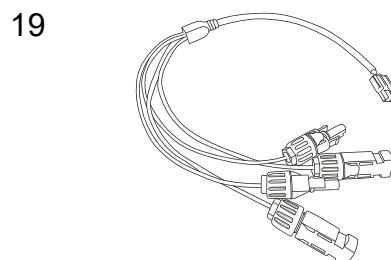
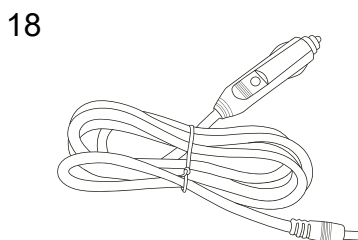
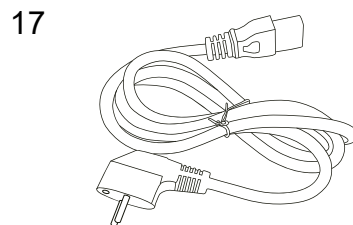
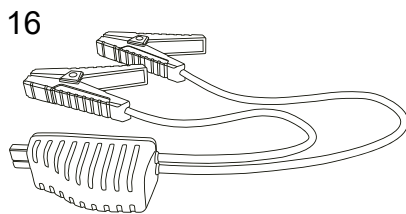
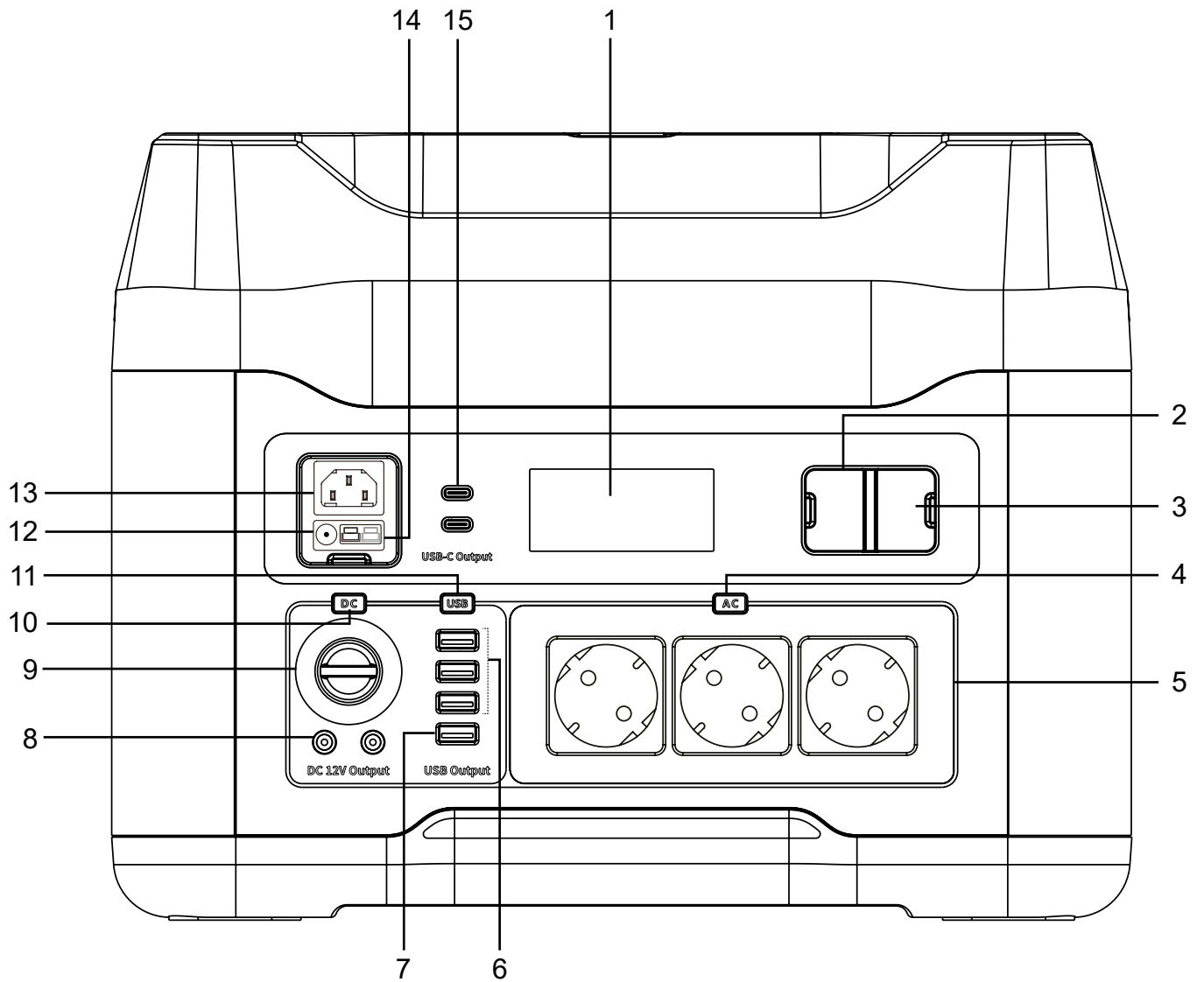

INSTRUCTIONS DE SÉCURITÉ

FR



Ce manuel d'utilisation comprend des indications sur le fonctionnement de l'appareil et les précautions à suivre pour la sécurité de l'utilisateur. Merci de le lire attentivement avant la première utilisation et de le conserver soigneusement pour toute relecture future. Ces instructions doivent être lues et bien comprises avant toute opération. Toute modification ou maintenance non indiquée dans le manuel ne doit pas être entreprise. Tout dommage corporel ou matériel dû à une utilisation non-conforme aux instructions de ce manuel ne pourra être retenu à la charge du fabricant. En cas de problème ou d'incertitude, veuillez consulter une personne qualifiée pour manier correctement l'appareil. Cet appareil doit être utilisé uniquement pour faire de la recharge et/ou du démarrage et/ou de l'alimentation dans les limites indiquées sur l'appareil et le manuel. Il faut respecter les instructions relatives à la sécurité. En cas d'utilisation inadéquate ou dangereuse, le fabricant ne pourra être tenu responsable.



Appareil destiné à un usage à l'intérieur. Il ne doit pas être exposé à la pluie.

Cet appareil peut être utilisé par des enfants âgés d'au moins 8 ans et par des personnes ayant des capacités physiques, sensorielles ou mentales réduites ou dénuées d'expérience ou de connaissance, s'ils (si elles) sont correctement surveillé(e)s ou si des instructions relatives à l'utilisation de l'appareil en toute sécurité leur ont été données et si les risques encourus ont été appréhendés. Les enfants ne doivent pas jouer avec l'appareil. Le nettoyage et l'entretien par l'utilisateur ne doivent pas être effectués par des enfants sans surveillance.

A n'utiliser en aucun cas pour charger des piles ou des batteries non-rechargeables.

Ne pas utiliser l'appareil, si le cordon d'alimentation ou la fiche de secteur sont endommagés.

Ne pas utiliser l'appareil, si le cordon de charge est endommagé ou présente un défaut d'assemblage, afin d'éviter tout risque de court-circuit de la batterie.

Ne jamais charger une batterie gelée ou endommagée.

Ne pas couvrir l'appareil.

Ne pas placer l'appareil à proximité d'une source de chaleur et à des températures durablement élevées (supérieures à 50°C).

Ne pas obstruer les ouvertures de ventilation. Se référer à la partie installation avant d'utiliser l'appareil.

Risque d'explosion ou de projection d'acide en cas de mise en court-circuit des pinces ou en cas d'une connexion du booster 12V sur un véhicule 24V ou inversement.

Le mode de fonctionnement automatique ainsi que les restrictions applicables à l'utilisation sont expliqués ci-après dans ce mode d'emploi.



Risque d'explosion et d'incendie!

Une batterie en charge peut émettre des gaz explosif.



- Pendant la charge, la batterie doit être placée dans un emplacement bien aéré.



- Eviter les flammes et les étincelles. Ne pas fumer.
- Protéger les surfaces de contacts électriques de la batterie à l'encontre des courts-circuits.



- Ne jamais démarrer un véhicule sans batterie.



Risque de projection d'acide !

- Porter des lunettes et des gants de protection.



- En cas de contact avec les yeux ou la peau, rincer immédiatement à l'eau et consulter un médecin sans tarder.

Connexion / déconnexion :

- Déconnecter l'alimentation avant de brancher ou de débrancher les connexions sur la batterie.

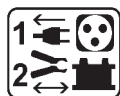

- La borne de la batterie non reliée au châssis doit être connectée la première. L'autre connexion doit être effectuée sur le châssis loin de la batterie et de la canalisation de combustible. Le chargeur de batterie doit alors être raccordé au réseau.

- Après l'opération de démarrage, débrancher le booster. Dans un premier temps retirer la connexion du châssis et enfin la connexion de la batterie, dans l'ordre indiqué.



Raccordement :

Appareil de classe II.



Entretien :

- L'entretien ne doit être effectué que par une personne qualifiée.



- Avertissement ! Débrancher toujours le(s) câble(s) avant d'effectuer des travaux sur l'appareil.

- N'utiliser en aucun cas des solvants ou autres produits nettoyants agressifs.

- Nettoyer les surfaces de l'appareil à l'aide d'un chiffon sec.

Réglementation :



- Appareil conforme aux directives européennes
- La déclaration de conformité est disponible sur notre site internet.



- Marque de conformité EAC (Communauté économique Eurasienne).



- Matériel conforme aux exigences britanniques. La déclaration de conformité britannique est disponible sur notre site (voir à la page de couverture).
- Matériel conforme aux normes Marocaines.
- La déclaration C_م (CMIM) de conformité est disponible sur notre site (voir à la page de couverture).



Mise au rebut :

- Ce matériel fait l'objet d'une collecte sélective. Ne pas jeter dans une poubelle domestique.
- La batterie doit être retirée de l'appareil avant que celui-ci ne soit mis au rebut.
- L'appareil doit impérativement être déconnecté du réseau d'alimentation avant de retirer la batterie.

DESCRIPTION DU PRODUIT

Le POWER PACK 14.15 FC est une station d'énergie portable adaptée à l'alimentation de secours à domicile, aux interventions d'urgence ou encore aux travaux sur le terrain. Il contient une batterie Lithium de forte capacité de 1408 Wh, permettant d'alimenter tous types d'appareils fonctionnant en 5 / 9 / 12 / 15 / 20 Vdc ainsi qu'en 230 Vac grâce à son convertisseur interne.

Il possède également une option «Booster» pour démarrer des véhicules 12 V :

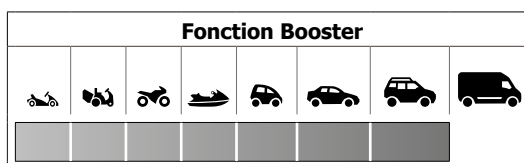

INTERFACE (FIG. 1)

1	Affichage LCD
2	Prise pour câble de démarrage
3	Possibilité de connecter une batterie secondaire afin de doubler la capacité du produit
4	Bouton d'activation des sorties AC
5	Sorties 230 Vac - 50 Hz - 2.2 kW (x 3)
6	Sorties USB-A 5V-2.4 A (x 3)
7	Sortie USB Quick Charge
8	Sorties DC 12 V / 10 A (prise Jack) (x 2)
9	Sortie allume-cigare 12 Vdc / 10 A
10	Bouton d'activation des sorties DC
11	Bouton d'activation des sorties USB
12	Entrée DC 12 V 10 A (prise Jack)
13	Entrée AC 230 V / 1500 W
14	Entrée panneau solaire 30-60 V / 400 W max (Prise Anderson)
15	Sorties USB Type-C

ACCESSOIRES

16	Câbles de démarrage
17	Cordon secteur
18	Câble de charge Jack / allume-cigare
19	Câble de charge panneau solaire Anderson > MC4 (x2)

SPÉCIFICATIONS TECHNIQUES

POWER PACK 14.15 FC		
Capacité	55 Ah / 1408 Wh	
Taille (L x l x h)	360 x 270 x 278 mm	
Poids	19.3 kg	
Type de batterie	Batterie Lithium Fer Phosphate (8 cellules)	
ENTRÉES	Entrées	1 x 12 V DC 10 A
		1 x 230 V AC 1500 W
		1 x Panneau solaire 30-60 V 400 W max
	Modes de recharge	Câble de charge AC 230 V 1500 W Temps de charge : 1h
		Câble de charge allume-cigare 12 V DC 10 A Temps de charge : 11h45
		Câble de charge panneau solaire Anderson > MC4 (x2) - 30-60 V 400 W max Temps de charge : 6-8 h selon condition d'ensoleillement <i>Panneaux solaires 220 W (réf. 079403) non fournis</i>
SORTIES	Sortie 12 V	Prise allume-cigare : 12 V 10 A 2 x ports Jack DC : 12 V 10 A
	Ports USB	3 x USB-A : 5 V, 2.4 A 1 x USB-A Quick Charge 3.0 : 5 V 3 A, 9 V 2 A, 12 V 1,5 A (18 W max) 2 x USB-C : 5 V 9 V 12 V 15 V 20 V - 3 A, 20 V - 5 A
	Sorties AC	3 x 230 V (PSW - Pur Sine Wave) 50 Hz 1500 W en continu 2000 W en pic
	Sortie Booster	Démarrage 12 V (start current : 500 A, peak current : 1000 A)
Lumière	12 W LED (5 modes : éclairage faible-moyen-fort, SOS, Stroboscopique)	
Indicateur de batterie	Afficheur LCD	
Température de charge	0°C – 50°C (32°F – 122°F)	
Température de fonctionnement	10°C – 40°C (50°F – 104°F)	
Température de stockage	-20°C – 50°C (-4°F – 122°F)	
Durée de vie	2000 cycles de charge	
Protections	Courts-circuits, surintensités, surtensions, sous-tensions, surcharges, surchauffes.	

ÉCRAN LCD (FIG.1)



L'affichage LED s'allume dès que l'on appuie sur l'un des boutons de sorties (4, 10, 11).

Il indique de manière permanente :

- le pourcentage de charge de la batterie interne.
- les types de sorties utilisées sur le POWER PACK (USB - Type C, AC, DC).

Lorsque le POWER PACK est en charge, l'affichage indique également :

- la puissance de recharge en W,
- le temps de recharge restant en h.

Lorsque le POWER PACK est en fonctionnement, l'affichage indique :

- la puissance consommée en W,
- l'autonomie de la station en h (qui évolue en fonction de la consommation).

L'affichage LED reste continuellement allumé tant que le POWER PACK est actif : quand il est en charge ou utilisé. Lorsque toutes les sorties sont inactives, le rétro-éclairage se coupe après 30 secondes. L'écran s'éteint définitivement après 1 minute d'inactivité : la station se met en veille.

RECHARGER LE POWER PACK

1 / Recharge sur le secteur

1. Brancher le câble de charge AC (17) sur le POWER PACK (13).
2. Brancher l'autre extrémité du chargeur à une prise secteur 230 V.
3. Laisser le POWER PACK se recharger (1h max) puis débrancher en réalisant la manipulation inverse.

2 / Recharge sur des panneaux solaires



Le POWER PACK intègre son propre régulateur MPPT. Il est donc inutile d'en rajouter un entre la station et le panneau solaire.

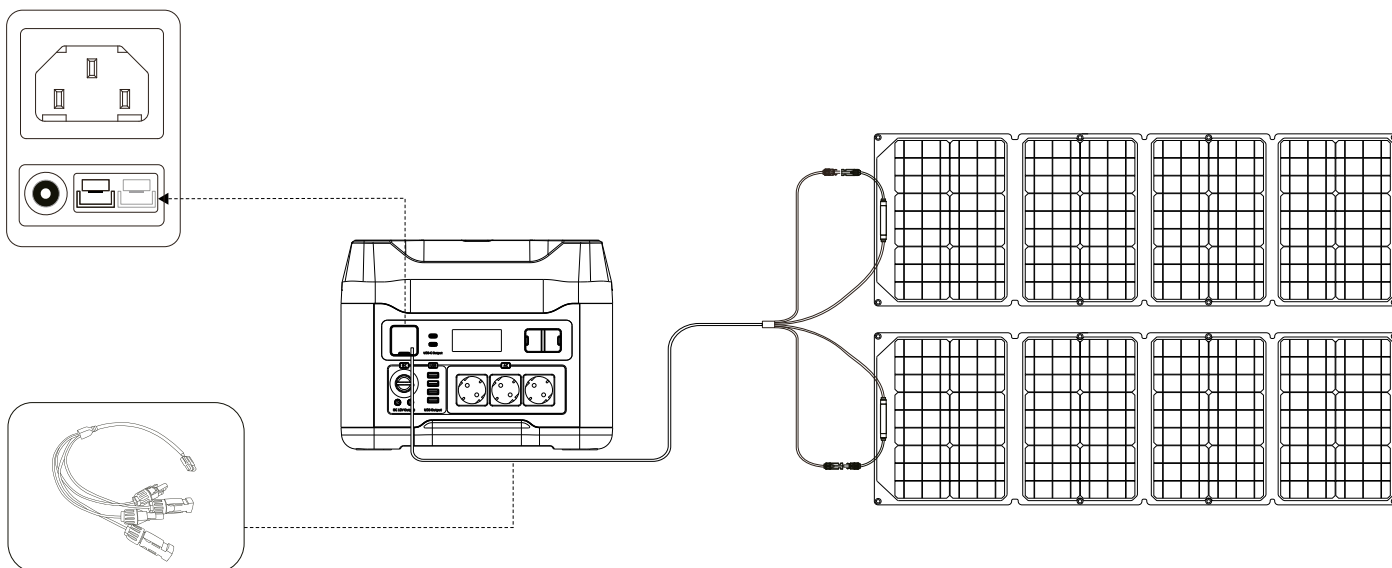

L'entrée DC 30 - 60 V peut accueillir l'énergie d'un panneau solaire (400 W max) ou de deux panneaux solaires (2 x 200 W max) grâce aux deux entrées du câble Anderson > MC4 fourni (19).

1. Placer le ou les panneaux solaires en plein soleil sans exposer le POWER PACK à la lumière directe du soleil ou à l'humidité.
2. Connecter le câble Anderson > MC4 (19) sur la prise Anderson du POWER PACK (14).
3. Connecter les extrémités MC4 mâles et femelles au panneau solaire.
Répéter l'opération en cas d'utilisation d'un deuxième panneau solaire.
4. Laisser les panneaux solaires recharger le POWER PACK (6-8 h max) puis débrancher (temps de recharge variable selon les conditions climatiques).

3 / Recharge sur la prise allume-cigare d'un véhicule

1. Brancher le câble (18) sur l'entrée DC 12 V - 10 A (12).
2. Brancher l'autre extrémité du câble du chargeur dans la prise allume-cigare 12 V de la voiture.
3. Laisser le POWER PACK se recharger (1h45 max) puis débrancher.

UTILISATION EN MODE ALIMENTATION

Pour éviter que le manque de puissance n'amointrisse les capacités du POWER PACK, il est conseillé de charger complètement la batterie avant la première utilisation.

- Appuyer sur l'un des boutons (4, 10, 11) pour activer le(s) bloc(s) de sorties souhaité(s).
Le nom des blocs de sorties actifs apparaît sur l'affichage. À partir de ce moment, les sorties concernées (5, 6, 7, 8, 9, 15) sont sous tension, elles consomment sur la batterie. La puissance consommée apparaît sur l'afficheur.
- Brancher l'appareil souhaité sur la sortie adéquate (5, 6, 7, 8, 9, 15). La puissance consommée augmente sur l'affichage et l'autonomie s'ajuste.
- Débrancher l'appareil à la fin de sa recharge ou de son utilisation.
- Désactiver le(s) bloc(s) de sorties actif en appuyant de nouveau sur le bouton (4, 10, 11) correspondant.



Le POWER PACK fonctionne jusqu'à atteindre sa puissance moyennée (1500 W):

- dans le cas où la puissance est dépassée et pour permettre au plus d'équipement de fonctionner normalement, le POWER PACK régule automatiquement sa tension de sortie AC (diminution de la tension AC).
- dans le cas où la surcharge est trop élevée, il se met en sécurité, les sorties se coupent automatiquement.



Veiller à bien désactiver les blocs de sorties sur le POWER PACK. S'ils restent actifs, le POWER PACK ne se met pas en veille immédiatement et les sorties, sous tensions, consomment.

Si aucun raccordement n'a lieu durant les 6 heures qui suivent l'activation d'une sortie, le bloc de sorties se coupe automatiquement et permet, seulement à ce moment-là, au POWER PACK de se mettre en veille.

CHARGE & DÉCHARGE SIMULTANÉES

Il est possible d'utiliser les sorties AC lorsque le produit est en charge.

Recharge sur le secteur	Le POWER PACK se recharge mais les prises de sortie AC (5) ne sont pas alimentées par le convertisseur interne du POWER PACK. L'énergie présente en sortie de produit provient directement du secteur auquel le POWER PACK est raccordé.
Recharge solaire	Le POWER PACK se recharge et les prises de sortie AC (5) sont alimentées par la batterie interne du POWER PACK.
Recharge sur prise allume-cigare d'un véhicule	La recharge du produit est réelle. Mais dans le cas où la puissance consommée est plus forte que la puissance de recharge du POWER PACK, il est normal d'observer une diminution d'autonomie à l'écran.

- La puissance en W indiquée sur l'afficheur est la puissance absorbée par la charge.
- Lorsque le POWER PACK se charge et se décharge en simultané, la puissance à la sortie des prises AC reste la même (230 V / 1500 W en continu). En revanche le POWER PACK limite sa charge en fonction de la puissance consommée par les appareils électriques afin de ne pas créer de surchauffe sur le câble secteur (17).

UTILISATION D'UNE BATTERIE AUXILIAIRE (réf.085213)

Afin d'accroître l'autonomie du POWER PACK, il est possible de brancher une batterie auxiliaire en parallèle :

	<p>POWER BATT 14 réf. 085213</p> <p>Capacité batterie 1408 Wh</p> <p>Type de batterie LiFePO4</p> <p>Température d'utilisation 0°C – 50°C (32°F – 122°F)</p> <p>Température de charge 10°C – 40°C (50°F – 104°F)</p> <p>Température de stockage -20°C – 50°C (-4°F – 122°F)</p> <p>Taille 42 x 29.6 x 25.5 cm</p> <p>Poids 12.8 kg</p>	
--	---	--

Se référer à la notice du POWER BATT 14 (085213) lors de son utilisation.

UTILISATION EN MODE BOOSTER

Ce mode est dédié au démarrage de véhicules équipés de batterie Plomb / LiFePO4 12 V.

⚠ RECHARGER LA BATTERIE DU POWER PACK avant puis après chaque utilisation.

1. Connecter les pinces de démarrage (16) au connecteur Power Pack (2), et s'assurer que l'indicateur de câble soit éteint.
2. Connecter la pince rouge à la borne positive (+) et la pince noire à la borne négative (-) de la batterie du véhicule.
3. Utiliser l'appareil en suivant les instructions de l'indicateur de câble :

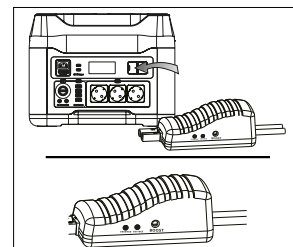

Lumière verte allumée :

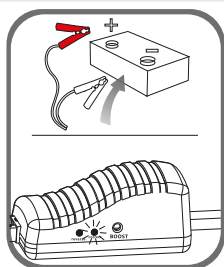

La connexion est correcte et le circuit fonctionne, mettre le moteur en marche pour démarrer directement.

Lumière rouge allumée avec avertissement sonore :

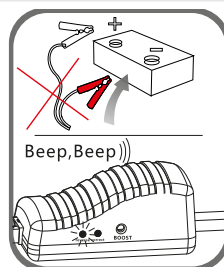

Un signal sonore retentit pour indiquer une inversion de polarité. Brancher de nouveau les pinces comme indiqué à l'étape 2. Attendre que le voyant vert s'allume pour démarrer de nouveau.

Lumière verte clignotante :

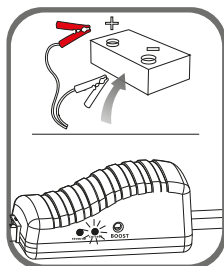

La batterie du véhicule est faible (entre 1 V et 9 V). Appuyer sur le bouton «BOOST», attendre que le voyant VERT devienne fixe, puis allumer le moteur dans les 30 secondes.

Pas de lumières allumées, pas d'avertissement sonore :

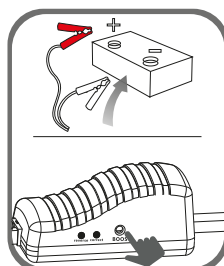

La batterie du véhicule peut être endommagée (< 1 V). Après s'être assuré de la bonne connexion des pinces, appuyer sur le bouton «BOOST», attendre que la LUMIÈRE VERTE soit allumée, puis mettre le moteur en marche après 30s.

4. Démarrer le véhicule.



Ne pas démarrer plus de 3 fois d'affilée. Cela pourrait endommager l'appareil en cas de surchauffe. Laisser deux minutes entre chaque tentative.

Le câble de démarrage peut surchauffer. Dans ce cas un système de protection coupe la tension aux pinces.

5. Une fois le démarrage effectué, retirer le câble de démarrage de la batterie du véhicule. Laisser tourner le moteur du véhicule.



Retirer le produit de la batterie du véhicule dans les 30 secondes suivant le démarrage. Sinon, cela pourrait entraîner des dommages.

UTILISATION DE LA LED

La LED du POWER PACK dispose de 5 modes d'éclairage : faible - moyenne - forte intensité - stroboscope - SOS. Appuyer sur le bouton de la lampe. Elle s'allume en faible intensité. Appuyer de nouveau pour passer au mode suivant. Le 6ème appui permet d'éteindre la lampe.

TROUBLESHOOTING

Analyse	Cause	Remèdes
Le produit ne peut pas charger.	Le cordon secteur n'est pas bien connecté à au POWER PACK.	Vérifier le branchement.
	Le branchement est correct mais le POWER PACK ne charge toujours pas.	Contacteur le revendeur / SAV.
Les sorties ne fonctionnent pas.	L'équipement n'est pas bien connecté au POWER PACK.	Vérifier le branchement du POWER PACK à l'appareil.
	Le bloc de sortie n'est pas activé.	Activer le bloc de sortie (boutons 3,9,10).
	Le POWER PACK est en faible capacité.	Charger le POWER PACK.
	L'appareil connecté au POWER PACK ne fonctionne pas, même après avoir activé le bloc de sortie (bouton 3, 9, 10).	L'appareil nécessite une puissance supérieure à celle admissible par le POWER PACK.
La sortie se coupe durant l'utilisation.	L'appareil nécessite une puissance supérieure à celle admissible par le POWER PACK.	L'équipement nécessite une source d'alimentation plus puissante.
	La puissance de l'équipement de chargement est trop faible. Le POWER PACK ne le détecte pas. Il se met hors tension automatiquement.	Rallumer le POWER PACK.
La sortie se couple durant l'utilisation (avec présence d'une batterie secondaire reliée au POWER PACK)	La batterie secondaire est totalement déchargée.	Appuyer sur un bouton d'activation de sortie (3, 9, 10) pour puiser dans la batterie interne du POWERPACK.

CODES ERREUR

Code	Cause	Mesure
E01	Défaillance du BMS	Défaut de BMS. Contacter le revendeur/SAV
E02	Protection contre les hautes températures	Laisser reposer la station pendant 10 minutes et placer l'appareil dans un endroit plus frais/plus aéré avant de l'utiliser à nouveau.
E03	Défaillance du convertisseur	Contacteur le revendeur/SAV
E04	Défaut de la ligne de communication	Contacteur le revendeur/SAV.
E05	Protection du BMS contre une décharge excessive	Contacteur le revendeur/SAV.
E06	Protection du BMS contre la surcharge	Contacteur le revendeur/SAV

GARANTIE

La garantie couvre tous défauts ou vices de fabrication pendant 1 an, à compter de la date d'achat (pièces et main d'oeuvre).

La garantie ne couvre pas :

- Toutes autres avaries dues au transport.
- L'usure normale des pièces (Ex. : câbles, pinces, etc.).
- Les incidents dus à un mauvais usage (erreur d'alimentation, chute, démontage).
- Les pannes liées à l'environnement (pollution, rouille, poussière).

En cas de panne, retourner l'appareil à votre distributeur, en y joignant :

- un justificatif d'achat daté (ticket de sortie de caisse, facture....)
- une note explicative de la panne.

SAFETY INSTRUCTIONS

This user manual includes operation instructions, and the safety precautions to be followed by the user. Please read it carefully before first use and keep it for future reference. These instructions must be read and fully understood before use. Do not carry out any alterations or maintenance work that is not directly specified in this manual. The manufacturer shall not be liable for any damage to persons or property resulting from use not in accordance with the instructions in this manual. If you have any problems or queries, please consult a qualified person to correctly operate the equipment. This device should only be used for recharging, starting and/or powering batteries within the limits indicated on the appliance and in the manual. The safety instructions must be followed. In the event of improper or dangerous use, the manufacturer cannot be held responsible.



The device is designed to be used indoors. Must not be exposed to the rain.

This unit can be used by children aged eight or over, by people with reduced physical, sensory or mental capabilities as well as by those with a lack of experience or knowledge. However, these aforementioned persons must be properly supervised and they must have read and understood the user instructions, alongside having been made aware of the risks. Children must not play with the product. Cleaning and maintenance should not be performed by an unsupervised child.

Do not use to charge domestic batteries or non rechargeable batteries.

Do not use the charger if the mains cable or plug is damaged.

In order to avoid short-circuiting the battery, do not use the appliance if the charging cable is damaged or has an assembly defect.

Never charge a frozen or damaged battery.

Do not cover the device.

Do not place the appliance near a heat source or in areas with continuously high temperatures (above 50°C).

Do not obstruct the machine's air intake. Refer to the set-up instructions before using the appliance.

Risk of explosion or acid projection in case of short-circuit of the clamps or if the 12V booster is connected to a 24V vehicle or vice versa.

The automatic operating mode and the relevant usage restrictions are explained later in this manual.



Fire and explosion risks!

A charging battery can emit explosive gases.



- During the charge, the battery must be placed in a well ventilated area.



- Avoid flames and sparks. Do not smoke.

- Protect the battery’s electrical contact surfaces against short-circuits



Risk of acid dispersion!



- Wear protective goggles and gloves.



- In case of contact with the eyes or the skin, rinse with water immediately and seek medical attention as soon as possible.

- Never start a vehicle without a battery.

Connection / disconnection :

- Disconnect the power supply before plugging or unplugging the connections to/from the battery.

- Always ensure the Red clamp is connected to the “+” battery terminal first. If it is necessary to connect the black clamp to the vehicle chassis, make sure it is a safe distance from the battery and the fuel/exhaust pipe. The charger must be connected to the power supply.

- After the start-up operation, disconnect the booster. First remove the chassis connection and then the battery connection, in the order shown.



Power supply:

Class II device.



Maintenance:

- Maintenance should only be carried out by a qualified person.

- Warning! Always disconnect the charging cable(s) before carrying out any work on the device.

- Never use solvents or other aggressive cleaning agents.

- Clean the surfaces of the unit with a dry cloth.



Regulations:

- This device complies with European directives.

- The Declaration of Conformity is available on our website.

- EAC conformity mark (Eurasian Economic Community).

- This equipment conforms to UK requirements.

- The UK Declaration of Conformity is available on our website (see cover page).

- This equipment conforms with Moroccan standards.

- The C_m (CMIM) Declaration of Conformity is available on our website (see cover page).





Disposal:

- This product should be disposed of in an appropriate recycling facility. Do not dispose of in domestic waste.
- The battery must be removed from the unit before it is disposed of.
- The appliance must be disconnected from the power supply before removing the battery.

PRODUCT DESCRIPTION

The POWER PACK 14.15 FC is a portable power unit designed for use as a back-up power supply at home, in emergency situations, or when working in the field. It contains a high-capacity 1408 Wh lithium battery, which can power all appliances that operate on 5 / 9 / 12 / 15 / 20 Vdc, as well as 230 Vac using an integrated power inverter. It also features a «Booster» function for starting 12 V vehicles:

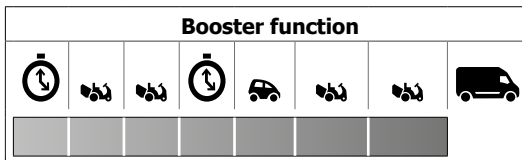

INTERFACE (FIG. 1)

1	LCD display
2	Jump lead socket
3	A secondary battery can be connected to double the capacity of the unit
4	AC output activation button
5	230 Vac - 50 Hz - 2.2 kW outputs (x 3)
6	USB-A 5 V - 2.4 A outputs (x 3)
7	USB Quick Charge output
8	DC 12 V / 10 A outputs (jack plug) (x 2)
9	12 VDC / 10A cigarette-lighter socket
10	DC output-activation button
11	USB output activation button
12	DC 12 V 10 A input (jack socket)
13	AC 230 V / 1500 W input
14	Solar panel input 30-60 V / 400 W max (Anderson socket)
15	USB Type-C outputs

ACCESSORIES

16	Starter cables
17	Power supply cable
18	Jack / cigarette lighter charging cable
19	Anderson > MC4 solar panel charging cable (x2)

TECHNICAL SPECIFICATIONS

		POWER PACK 14.15 FC
Capacity		55 Ah / 1408 Wh
Size (L x W x H)		360 x 270 x 278 mm
Weight		19.3 kg
Battery type		Lithium Iron Phosphate battery (8 cells)
INPUTS	Inputs	1 x 12 V DC 10 A
		1 x 230 V AC 1500 W
		1 x Solar panel 30-60 V 400 W max
	Charging modes	AC charging cable 230 V 1500 W Charging time : 1h
12 V DC 10 A cigarette lighter charging cable Charging time : 11h45		
Anderson > MC4 solar panel charging cable (x2) - 30-60 V 400 W max Charging time : 6-8 h selon condition d'ensoleillement <i>220 W solar panels (ref. 079403) not supplied</i>		
OUTPUTS	12 V output	Cigarette lighter socket: 12 V 10 A 2 x DC jack sockets: 12 V 10 A
	USB ports	USB-A x 3: 5 V, 2.4 A USB-A Quick Charge 3.0 x 1: 5 V 3 A, 9 V 2 A, 12 V 1.5 A (18 W max) USB-C x 2: 5 V 9 V 12 V 15 V 20 V - 3 A, 20 V - 5 A
	AC outputs	3 x 230 V (PSW - Pure Sine Wave) 50 Hz 1500 W continuous 2000 W peak
	Booster output	12 V start-up (starting current: 500 A / peak current: 1000 A)
Light		12 W LED (5 modes: low-medium-high brightness, SOS, flashing)
Battery indicator		LCD display
Charging temperature		0°C - 50°C (32°F - 122°F)
Temperature operating range		10°C-40°C (50°F-104°F)
Storage temperature		-20°C-50°C (-4°F-122°F)
Service life		2000 charging cycles
Protections		Short-circuit, overcurrent, overvoltage, undervoltage, overload, overheating.

LCD DISPLAY (FIG.1)



The LED display lights up as soon as one of the output buttons (4, 10, 11) is pressed.

It indicates the following continuously:

- the charge percentage of the internal battery.
- the output types used on the POWER PACK (USB - Type C, AC, DC).

When the POWER PACK is charging, the display also shows:

- the charging power in Watts (W).
- the remaining recharge time in hours.

When the POWER PACK is in use, the display shows:

- the power consumption in Watts (W).
- the battery life of the unit in hours (which will change depending on consumption).

The LED display remains continuously lit as long as the POWER PACK is active: when it is on charge or in use. When all outputs are inactive, the backlight switches off after 30 seconds. The screen will switch off permanently after 1 minute of inactivity: the unit goes into standby mode.

CHARGING THE POWER PACK

1 / Charging via mains supply

1. Connect the AC charging cable (17) to the POWER PACK (13).
2. Connect the other end of the charger to a 230 V power outlet.
3. Allow the POWER PACK to recharge (max. 1 hour), then disconnect by reversing the procedure.

2 / Charging via solar panels



The POWER PACK includes its own MPPT regulator. There is therefore no need to install one between the unit and the solar panel.

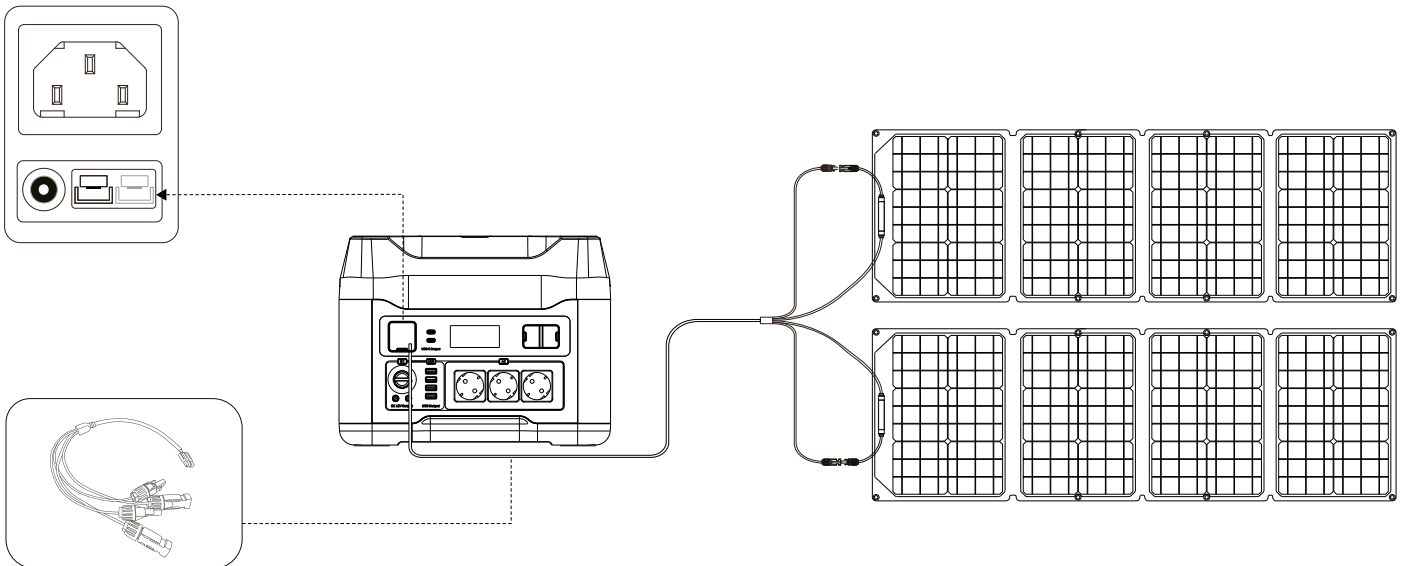

The DC 30 - 60 V input can accommodate the energy from one solar panel (400 W max) or two solar panels (2 x 200 W max) using the two inputs on the Anderson > MC4 cable supplied (19).

1. Place the solar panel(s) in full sunlight without exposing the POWER PACK to direct sunlight or humidity.
2. Connect the Anderson > MC4 cable (19) to the Anderson socket on the Power Pack (14).
3. Connect the MC4 male and female ends to the solar panel.
If you are using a second solar panel, repeat the process.
4. Allow the solar panels to recharge the POWER PACK (6-8 h max), then disconnect (recharging time varies according to weather conditions).

3 / Charging from the cigarette lighter socket of a vehicle

1. Connect the cable (18) to the DC 12 V - 10 A input (12).
2. Plug the other end of the charger cable into the 12 V cigarette lighter socket in the car.
3. Allow the POWER PACK to recharge (11h45 max) then disconnect.

USING THE MACHINE IN POWER MODE

We recommend that you fully charge the battery before using it for the first time to prevent the lack of power from reducing the capabilities of the POWER PACK.

1. Press one of the buttons (4,10,11) to activate the desired output block(s).
The names of the active output blocks will appear on the display. From this point onwards, the corresponding outputs (5,6,7,8,9,15) are active and will consume power from the battery. The power being consumed will appear on the display.
2. Connect the desired appliance to the appropriate output (5,6,7,8,9,15). The power consumption on the display will increase and the operating time will be adjusted.
3. Unplug the unit when you have finished charging or using it.
4. Deactivate the active output block(s) by pressing the corresponding button (4,10,11) again.



The POWER PACK will run up to its average power output (1500 W):
 - If this power level is exceeded, the POWER PACK automatically regulates the output AC voltage to allow as much equipment as possible to operate normally (AC voltage reduction).
 - If the power is too high, the POWER PACK goes into overload protection mode and the output is automatically switched off.



Be sure to deactivate the output blocks on the POWER PACK. If they remain active, the POWER PACK will not go into standby straight away, and the outputs, which are under voltage, will continue to consume power. If no connection is made for 6 hours after an output is activated, the output block will switch off automatically, and only then will the POWER PACK go into standby mode.

SIMULTANEOUS CHARGING & DISCHARGING

The AC outputs can be used when the product is on charge.

Charging from the mains	The POWER PACK recharges, but the AC output sockets (5) are not powered by the internal converter in the POWER PACK. The power output comes directly from the mains supply that the POWER PACK is connected to.
Solar charging	The POWER PACK is recharged, and the AC output sockets (5) are supplied power by the internal battery of the POWER PACK.
Charging from a cigarette-lighter socket in a vehicle	The charging process is a genuine one. However, if the power being consumed is greater than the charging capability of the POWER PACK, it is normal to see a reduction in operating time on the screen.

- The power in W indicated on the display is the power consumed by the load.
- When the POWER PACK is charging and discharging simultaneously, the power output of the AC sockets remains the same (230 V / 1500 W continuous). However, the POWER PACK limits its charging based on the power being drawn by the attached electrical appliances, to ensure that the mains cable does not overheat (17).

USING AN AUXILIARY BATTERY (REF.085213)

To extend the runtime of the POWER PACK, an auxiliary battery can be connected in parallel:

POWER BATT 14		
<i>ref. 085213</i>		
Battery capacity	1408 Wh	
Battery type	LiFePO4	
Operating temperature	0°C - 50°C (32°F - 122°F)	
Charging temperature	10°C-40°C (50°F-104°F)	
Storage temperature	-20°C-50°C (-4°F-122°F)	
Size	42 x 29.6 x 25.5 cm	
Weight	12.8 kg	

USING THE MACHINE IN BOOSTER MODE

This mode is intended for starting vehicles fitted with a 12 V lead/LiFePO4 battery.

⚠ RECHARGE THE POWER PACK BATTERY before and after each use.

1. Connect the starter clips (16) to the Power Pack connector (2), and ensure that the cable indicator is off.
2. Connect the red clamp to the positive (+) terminal and the black clamp to the negative (-) terminal of the vehicle battery.
3. Use the device as directed by the indicator on the cable:

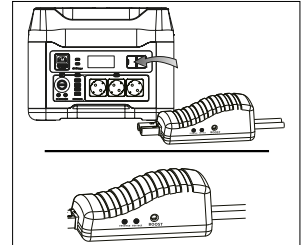

Green light on:

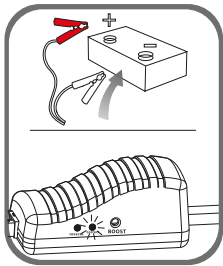

The connection is good and the circuit is working, switch on the engine to jump start it directly.

Red light on with an audible warning sound:

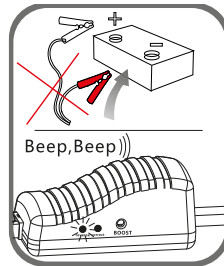

An audible warning sound indicates that the polarities are reversed. Reconnect the clamps as described in step 2. Wait for the green light to come on before starting again.

Flashing green light:

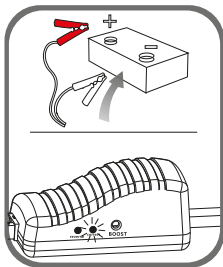

The vehicle battery is too weak (between 1 V and 9 V). Press the «BOOST» button, wait for the GREEN light to illuminate steadily, then start the engine within 30 seconds.

No lights on, no audible warning:

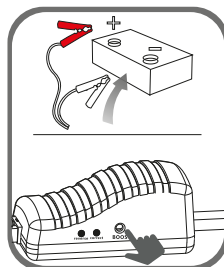

The vehicle battery may be damaged (< 1 V). After making sure that the clips are properly connected, press the «BOOST» button, wait for the GREEN LIGHT is on, then start the vehicle's engine within 30 seconds.

4. Start the vehicle



Do not attempt to jump start the vehicle more than three times in a row. This could cause damage if the unit overheats. Wait for at least two minutes between each attempt.

The jump lead may overheat. If this occurs, a protection system will cut the voltage to the clamps.

5. After having started the vehicle, remove the jump leads from the vehicle's battery. Leave the vehicle's engine running.



Disconnect the unit from the vehicle battery within 30 seconds of ignition. Failure to do so could result in damage.

USING THE LED

The POWER PACK LED has 5 different lighting options: low - medium - high - flashing - SOS. Press the light button. It lights up at the low level. Press again to change to the next mode. Press 6 times to switch off the light.

TROUBLESHOOTING

Analysis	Cause	Solutions
The product is not charging.	The mains cable is not properly connected to the POWER PACK.	Check the connection.
	The connection is okay but the POWER PACK still will not charge.	Contact your distributor / After Sales Department.
The outputs are not working.	The appliance is not properly connected to the POWER PACK.	Ensure that the POWER PACK is connected properly to the appliance.
	The output block is not turned on.	Turn on the output block (buttons 3, 9 or 10).
	The POWER PACK has a limited capacity.	Charge the POWER PACK.
	The appliance connected to the POWER PACK does not work, even after activating the output block (button 3, 9, 10).	The appliance requires more power than the POWER PACK can provide.
The output cuts out during use.	The appliance requires more power than the POWER PACK can provide.	The appliance requires a more powerful electricity supply.
	The power of the charging unit is too low. The POWER PACK is unable to detect it. It will turn off automatically.	Switch the POWER PACK back on.
The output cuts out during use (with a secondary battery connected to the POWER PACK)	The secondary battery is completely discharged	Press an output activation button (3, 9, 10) to use the internal POWER PACK battery.

ERROR CODES

Code	Cause	Action
E01	BMS failure	BMS fault. Contact your distributor / After Sales Department.
E02	Protection against high temperatures	Allow the unit to stand for 10 minutes, and move to a cooler/more well-ventilated location before using it again.
E03	Inverter error	Contact your distributor / After Sales Department.
E04	Communications fault	Contact your distributor / After Sales Department.
E05	BMS protection against excessive discharge	Contact your distributor / After Sales Department.
E06	BMS protection against overload	Contact your distributor / After Sales Department.

WARRANTY

The warranty covers all defects or manufacturing faults for one year starting from the date of purchase (parts and labour).

The warranty does not cover:

- Any other damage caused during transport.
- The general wear and tear of parts (i.e. : cables, clamps, etc.).
- Incidents caused by misuse (incorrect power supply, dropping or dismantling).
- Environment-related faults (such as pollution, rust and dust).

In the event of a breakdown, please return the item to your distributor, along with:

- a dated proof of purchase (receipt or invoice etc.).
- a note explaining the malfunction.

SICHERHEITSHINWEISE



In dieser Betriebsanleitung finden Sie Informationen zur Bedienung des Geräts und zu den Sicherheitsvorkehrungen, die zur Sicherheit des Benutzers getroffen werden müssen. Bitte lesen Sie diese vor dem ersten Gebrauch sorgfältig durch und bewahren Sie sie zum späteren Nachschlagen auf. Die Missachtung dieser Bedienungsanleitung kann zu schweren Personen- und Sachschäden führen. Nehmen Sie keine Wartungsarbeiten oder Veränderungen an dem Gerät vor, die nicht in der Anleitung genannt werden. Der Hersteller haftet nicht für Verletzungen oder Schäden, die durch unsachgemäße Handhabung dieses Geräts entstanden sind. Bei Problemen oder Unklarheiten wenden Sie sich bitte an eine qualifizierte Person, um das Gerät korrekt zu handhaben. Dieses Gerät darf nur zum Aufladen bzw. Starten bzw. Versorgung innerhalb der auf dem Gerät und in der Anleitung angegebenen Grenzwerte verwendet werden. Die Sicherheitsinstruktionen müssen eingehalten werden. Der Hersteller ist nicht für Schäden bei fehlerhafter oder fahrlässiger Verwendung verantwortlich.



Nur zur Verwendung in Innenräumen. Darf keinem Regen ausgesetzt werden.

Dieses Gerät kann von Kindern ab 8 Jahren und von Personen mit eingeschränkten physischen, sensorischen oder geistigen Fähigkeiten oder mangelnder Erfahrung und Kenntnis benutzt werden, wenn sie ordnungsgemäß beaufsichtigt werden oder wenn sie Anweisungen zum sicheren Gebrauch des Geräts erhalten haben und sich der damit verbundenen Gefahren bewusst sind. Kinder dürfen mit diesem Gerät nicht spielen. Reinigung und Wartung durch den Benutzer darf nicht von unbeaufsichtigten Kindern durchgeführt werden.

Verwenden Sie das Gerät niemals zum Laden von Batterien oder nicht wiederaufladbaren Batterien.

Gerät nicht verwenden, wenn die Netzleitung oder der Netzstecker beschädigt sind.

Verwenden Sie das Gerät nicht, wenn das Ladekabel beschädigt ist oder eine fehlerhafte Verbindung aufweist, da dies zu einem Kurzschluss der Batterie führen kann.

Laden Sie niemals eine eingefrorene oder beschädigte Batterie.

Das Gerät nicht abdecken.

Platzieren Sie das Gerät nicht in der Nähe einer Wärmequelle und bei dauerhaft hohen Temperaturen (über 50 °C) auf.

Die Lüftungsöffnungen nicht blockieren. Lesen Sie vor der Verwendung des Geräts den Abschnitt Installation.

Explosionsgefahr oder Säureaustritt bei Kurzschluss der Klemmen oder beim Anschluss des 12V-Boosters an ein 24V-Fahrzeug oder umgekehrt.

Die automatische Funktionsweise und die Nutzungsbeschränkungen werden im Folgenden in dieser Gebrauchsanweisung erläutert.



Explosions- und Brandgefahr!

Aus einer geladenen Batterie können explosive Gase austreten.



- Während des Ladens sollte die Batterie in einem gut belüfteten Bereich platziert werden.



- Vermeiden Sie Funken und Flammen. Rauchen Sie nicht!

- Schützen Sie die elektrischen Kontaktflächen der Batterie vor Kurzschlüssen.

- Starten Sie niemals ein Fahrzeug ohne Batterie.



Gefahr von austretender/herausspritzender Säure!



- Tragen Sie eine Schutzbrille und Handschuhe.



- Bei Augen- oder Hautkontakt sofort mit Wasser abspülen und einen Arzt aufsuchen.

Anschluss / Trennen:

- Trennen Sie die Spannungsversorgung, bevor Sie die Anschlüsse an die Batterie anschließen oder trennen.

- Der Batteriepol, der nicht mit dem Chassis verbunden ist, muss zuerst angeschlossen werden. Der andere Batteriepol muss an der Karosserie, entfernt von der Batterie und der Kraftstoffleitung, angeschlossen werden. Das Ladegerät dann an das Stromnetz anschließen.

- Trennen Sie nach dem Startvorgang den Booster ab. Entfernen Sie zuerst den Fahrgestellanschluss und dann den Batterieanschluss in der angegebenen Reihenfolge

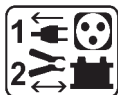

Anschluss:

Gerät der Schutzklasse II.



Wartung:

- Alle Wartungsarbeiten müssen von qualifiziertem und geschultem Fachpersonal durchgeführt werden.

- Warnung. Ziehen Sie immer den Stecker des/der Ladekabel(s) heraus, bevor Sie Arbeiten am Gerät durchführen.

- Verwenden Sie niemals Lösungsmittel oder andere aggressive Reinigungsmittel.

- Reinigen Sie die Oberflächen des Gerätes mit einem trockenen Tuch.



Vorschriften:

- Das Gerät entspricht den europäischen Richtlinien

- Die Konformitätserklärung finden Sie auf unserer Webseite.



DE



- EAC-Konformitätszeichen (Eurasische Wirtschaftsgemeinschaft).



- Das Gerät entspricht den britischen Richtlinien und Normen. Die britische Konformitätserklärung finden Sie auf unserer Webseite (siehe Titelseite).



- Das Gerät entspricht den marokkanischen Normen.
- Die Konformitätserklärung C_M (CMIM) finden Sie auf unserer Webseite (siehe Titelseite).



Entsorgung:

- Dieses Gerät muss getrennt entsorgt werden. Nicht mit dem Hausmüll entsorgen.
- Die Batterie muss aus dem Gerät entfernt werden, bevor sie entsorgt wird.
- Vor dem Entfernen der Batterie muss das Gerät von der Stromversorgung getrennt werden.

PRODUKTBESCHREIBUNG

POWER PACK 14.15 FC ist eine tragbare energiequelle zur notstromversorgung für zu hause, für notfalleinsätze oder bei arbeiten vor ort. Die 1408 Wh Litium-Batterie kann in Kombination mit dem integrierten Wechselrichter sowohl 5/9/12/15/20 V DC als auch 230 V AC Geräte versorgen.

Es verfügt außerdem über eine „Booster“ Funktion zur Starthilfe bei 12 V-Fahrzeugen:

Funktion „Booster“							

BEDIENFELD (ABB. 1)

1	LCD-Anzeige
2	Buchse für Starterkabel
3	Möglichkeit, eine zweite Batterie anzuschließen, um die Leistung des Produkts zu verdoppeln
4	Taste zur Aktivierung der AC-Ausgänge
5	Ausgänge 230 V AC - 50 Hz - 2,2 kW (x 3)
6	Ausgänge USB-A 5V-2,4 A (x 3)
7	USB-Schnelllade-Ausgang
8	Ausgänge 12 V DC / 10 A (Buchse) (x 2)
9	Zigarettenanzünder-Ausgang 12 V DC / 10 A
10	Taste zur Aktivierung der DC-Ausgänge
11	Taste zur Aktivierung der USB-Ausgänge
12	Eingänge 12 V DC / 10 A (Buchse)
13	AC-Eingang 230 V / 1500 W
14	Solarpanel-Eingang 30-60 V / 400 W max. (Anderson-Stecker)
15	USB-Ausgänge Typ C

ZUBEHÖR

16	Starterkabel
17	Netzleitung
18	Ladekabel (Buchse) / Zigarettenanzünder
19	Ladekabel Solarpanel Anderson > MC4 (x2)

TECHNISCHE DATEN

POWER PACK 14.15 FC	
Leistung	55 Ah/1408 Wh
Größe (L x l x H)	360 x 270 x 278 mm
Gewicht	19,3 kg
Batterietyp	Lithium-Eisen-Phosphat-Batterie (8Zellen)
EINGÄNGE	Eingänge
	1 x 12 V DC 10 A
	1 x 230 V AC 1500 W
	1 x Solarpanel 30-60 V 400 W max.
Lademodi	Ladekabel 230 V AC 1500 W Ladezeit: 1 Uhr
	Ladekabel für Zigarettenanzünder 12 V DC 10 A Ladezeit: 11:45 Uhr
	Ladekabel Solarpanel Anderson > MC4 (x2) - 30-60 V 400 W max. Ladezeit: 6-8 h je nach Sonneneinstrahlung <i>Panneaux solaires 220 W (réf. 079403) non fournis</i>
AUSGÄNGE	Ausgang 12 V
	Zigarettenanzünderbuchse: 12 V 10 A 2 x DC-Anschlussbuchse: 12 V 10 A
	USB-Anschluss
	3 x USB-A: 5 V, 2,4 A 1 x Schnelllade-USB-A 3.0: 5 V 3 A, 9 V 2 A, 12 V 1,5 A (18 W max.) 2 x USB-C: 5 V 9 V 12 V 15 V 20 V - 3 A, 20 V - 5 A
AC-Ausgänge	3 x 230 V (PSW - Pur Sine Wave) 50 Hz 1500 W kontinuierlich 2000 W Spitze
Booster-Ausgang	Start 12 V (Startstrom: 500 A, Spitzenstrom: 1000 A)
Licht	12 W LED (5 Modi: Schwache, mittlere, starke Beleuchtung, SOS, Blitzlicht)
Batterieanzeige	LCD-Anzeige
Ladetemperatur	0°C– 50°C (32°F– 122°F)
Température de fonctionnement	10°C– 40°C (50°F– 104°F)
Lagertemperatur	-20°C– 50°C (-4°F– 122°F)
Lebensdauer	2.000 Ladezyklen
Schutzvorrichtungen	Kurzschlüsse, Überströme, Überspannungen, Unterspannungen, Überlastungen, Überhitzungen.

LCD-ANZEIGE (ABB. 1)



Die LED-Anzeige leuchtet auf, sobald eine der Tasten (4, 10, 11) gedrückt wird.

Sie zeigt ständig Folgendes:

- Ladezustand der internen Batterie.
- die auf dem POWER PACK verwendeten Ausgangstypen (USB - Typ C, AC, DC).

Wird das POWER PACK aufgeladen, zeigt die Anzeige außerdem Folgendes an:

- die Ladeleistung in W,
- die verbleibende Ladezeit in Stunden.

Wenn das POWER PACK in Betrieb ist, zeigt die Anzeige Folgendes an:

- die verbrauchte Leistung in W,
- den Ladestand der Station in Stunden (ändert sich je nach Verbrauch).

Die LED-Anzeige ist aktiv, solange das POWER PACK aktiv ist: wenn es geladen oder verwendet wird.

Sie schaltet nach 30 Sekunden Inaktivität ab. Die Anzeige schaltet sich nach 1 Minute Inaktivität dauerhaft ab: die Station geht in den Standby-Modus.

LADEN DES POWER PACK

1 / Aufladen am Netz

1. Schließen Sie das AC-Ladekabel (17) an das POWER PACK (13) an.
2. Schließen Sie das andere Ende des Ladekabels an eine 230-V-Netzsteckdose an.
3. Laden Sie das POWER PACK auf (maximal 1 Stunde) und entfernen Sie das Ladekabel im umgekehrter Anschlussreihenfolge.

2 / Aufladen an Sonnenkollektoren



Im POWER PACK ist ein eigener MPPT-Laderegler integriert. Daher ist es nicht erforderlich, einen Laderegler zwischen der Station und dem Solarpanel einzufügen.

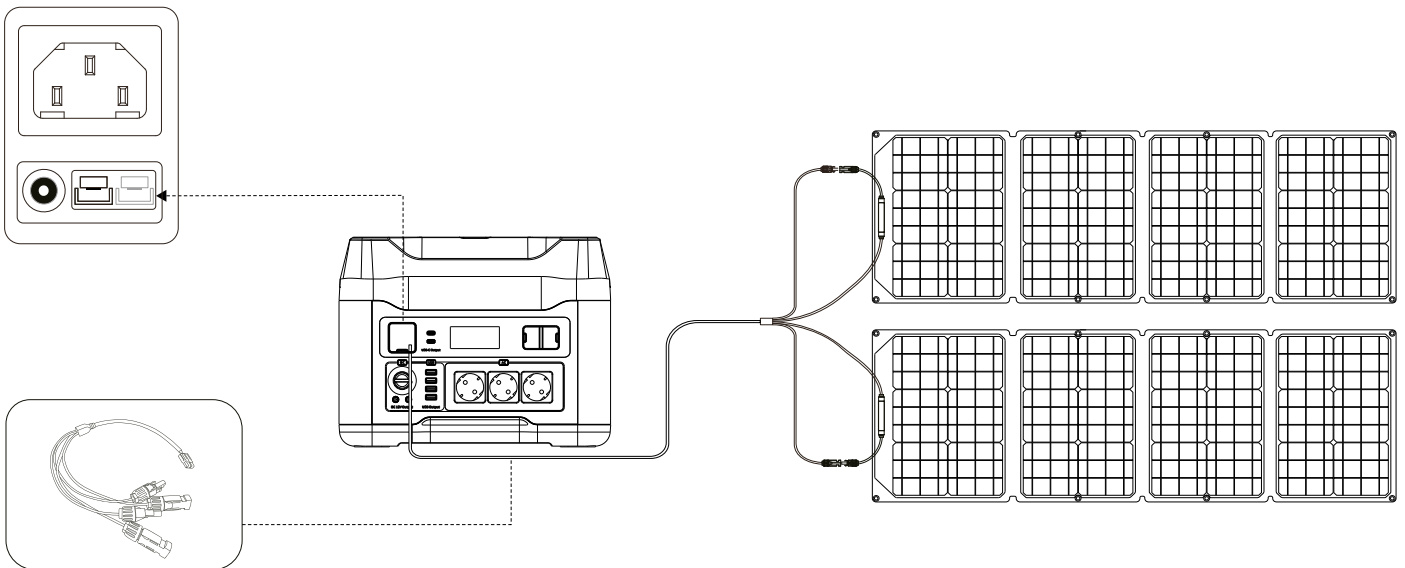

Der DC 30 - 60 V-Eingang kann die Energie von einem Solarpanel (*max. 400 W*) oder von zwei Solarpanelen (*max. 2 x 200 W*) über die beiden Eingänge des mitgelieferten Anderson > MC4-Kabels (19) aufnehmen.

1. Platzieren Sie das/die Solarpanel(e) in der Sonne, ohne den POWER PACK direktem Sonnenlicht auszusetzen, oder Feuchtigkeit auszusetzen.
2. Verbinden Sie das Anderson > MC4 (19) Kabel mit der Anderson-Buchse des POWER PACKS (14).
3. Verbinden Sie die Stecker und Buchsen der MC4-Anschlüsse mit dem Solarpanel.
Wiederholen Sie den Vorgang, wenn ein zweites Solarpanel verwendet wird.
4. Lassen Sie die Solarpanels den POWER PACK (maximal 6-8 Stunden) aufladen und ziehen Sie dann den Stecker ab (die Ladezeit variiert je nach Wetterbedingungen).

3 / Laden über den Zigarettenanzünder eines Fahrzeugs

1. Schließen Sie das Kabel (18) an den 12 V DC - 10 A (12) Eingang an.
2. Stecken Sie das andere Ende des Ladekabels in die 12-V-Zigarettenanzünderbuchse des Fahrzeugs.
3. Laden Sie das POWER PACK auf (11h45 Stunden max.), dann ausstecken.

VERWENDUNG IM NETZSPANNUNGSMODUS

des **POWER PACK** muss vor dem **Ersteinsatz vollständig aufgeladen werden.**

1. Drücken Sie eine der Tasten (3, 10, 11), um die gewünschte Funktion zu aktivieren.
Die gewählte Funktion wird im Display angezeigt. Ab diesem Zeitpunkt sind die genutzten Ausgänge (5,6,7,8,9,15) eingeschaltet und belasten die Batterie. Auf der Anzeige wird die verbrauchte Leistung angezeigt.
2. Schließen Sie das gewünschte Gerät an den richtigen Ausgang (5,6,7,8,9,15) an. Auf der Anzeige erhöht sich der Stromverbrauch und der Ladestand passt sich an.
3. Ziehen Sie den Stecker des Geräts, wenn Sie es nicht mehr aufladen oder benutzen.
4. Deaktivieren Sie die aktive Funktion durch erneutes Drücken der entsprechenden Taste (3, 10, 11).



Das **POWER PACK** arbeitet bis zum Erreichen seiner Durchschnittsleistung (1500 W):
 - in dem Fall, dass die Leistung überschritten wird und um möglichst vielen Geräten einen normalen Betrieb zu ermöglichen, regelt der **POWER PACK** automatisch seine AC-Ausgangsspannung (Absenkung der AC-Spannung).
 - im Falle einer Überlastung schaltet er in den Sicherheitsmodus, die Ausgänge schalten sich automatisch ab.



Achten Sie darauf, die Ausgänge des **POWER PACK** zu deaktivieren. Wenn sie aktiv bleiben, geht das **POWER PACK** nicht sofort in den Standby-Modus und belasten die interne Batterie.
 Wird nach Aktivierung einer Funktion 6 Stunden lang kein Verbraucher angeschlossen, werden die gewählten Ausgänge automatisch abgeschaltet und das **POWER PACK** schaltet in den Standby-Modus.

GLEICHZEITIGES LADEN UND ENTLADEN

Während dem Aufladen des Geräts ist es möglich, die Wechselstromausgänge zu verwenden.

Aufladen am Netz	Der POWER PACK wird aufgeladen, aber die AC-Ausgangsbuchsen (5) werden nicht vom internen Wechselrichter des POWER PACK mit Strom versorgt. Die Energie, die am Ausgang des Produkts vorhanden ist, kommt direkt aus dem Netz, an das das POWER PACK angeschlossen ist.
Aufladen über Solarpanels	Das POWER PACK wird aufgeladen und die AC-Ausgangsbuchsen (5) werden von der internen Batterie des POWER PACK mit Strom versorgt.
Aufladen über den Zigarettenanzünder eines Fahrzeugs	Die Aufladung des Produkts erfolgt in Echtzeit. Im Fall, dass die bezogene Leistung höher ist als die Ladeleistung des POWER PACK , wird die bezogene Ladung auf dem Bildschirm angezeigt.

- Die auf dem Display angezeigte Leistung in W ist die vom angeschlossenen Verbraucher aufgenommene Leistung.
- Wenn das **POWER PACK** gleichzeitig geladen und entladen wird, bleibt die Leistung am Ausgang der Wechselstromsteckdosen gleich (230 V / 1500 W kontinuierlich). Das **POWER PACK** hingegen begrenzt seine Ladung entsprechend der von den Elektrogeräten verbrauchten Leistung, um eine Überhitzung des Netzkabels (17) zu vermeiden.

VERWENDUNG EINER ZUSATZBATTERIE (Art.-Nr.085213)

Um die Laufzeit des **POWER PACK** zu verlängern, kann eine Zusatzbatterie parallel zugeschaltet werden:

	POWER BATT 14 Art.-Nr. 085213	
Batteriekapazität	1408 Wh	
Batterietyp	LiFePO4	
Betriebstemperatur	0°C– 50°C (32°F– 122°F)	
Ladetemperatur	10°C– 40°C (50°F– 104°F)	
Lagertemperatur	-20°C– 50°C (-4°F– 122°F)	
Größe	42 x 29,6 x 25,5 cm	
Gewicht	12,8 kg	

VERWENDUNG IM MODUS „BOOSTER“

Dieser Modus ist zum Starten von Fahrzeugen mit 12-V-Bleibatterien / LiFePO4-Batterien vorgesehen.

⚠ AUFLADEN DER POWER PACK-BATTERIE vor der ersten und nach jeder Nutzung.

1. Schließen Sie die Starterklemmen (16) an den Power Pack-Anschluss (2) an und achten Sie darauf, dass die Kabelanzeige nicht leuchtet.
2. Verbinden Sie die rote Klemme mit dem positiven (+) und die schwarze Klemme mit dem negativen (-) Anschluss der Fahrzeugbatterie.
3. Verwenden Sie das Gerät gemäß den Anweisungen auf der Kabelanzeige:

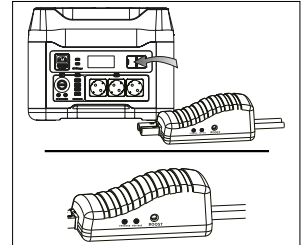

Grünes Licht eingeschaltet:

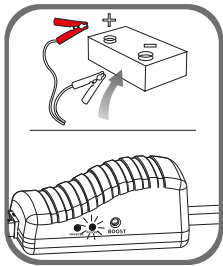

Wenn der Anschluss stimmt und der Stromkreis geschlossen ist, schalten Sie den Motor ein, um direkt zu starten.

Rotes Licht eingeschaltet mit akustischer Warnung:

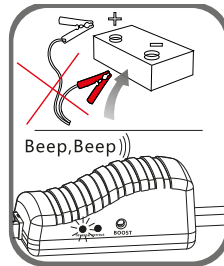

Ein Signalton zeigt an, dass die Polarität vertauscht wurde. Schließen Sie die Klemmen wie in Schritt 2 beschrieben erneut an. Warten Sie, bis die grüne Leuchte aufleuchtet, bevor Sie erneut starten.

Blinkendes grünes LICHT:

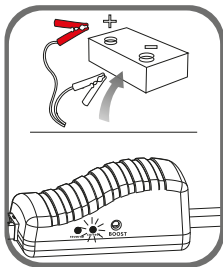

Die Fahrzeugbatterie ist schwach (zwischen 1 V und 9 V). Drücken Sie auf die Taste „BOOST“, warten Sie, bis das GRÜNE Licht dauerhaft leuchtet, und starten Sie den Motor innerhalb von 30 Sekunden.

Kein Licht an, keine akustische Warnung:

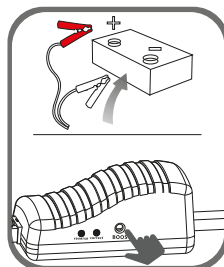

Die Fahrzeugbatterie ist möglicherweise beschädigt (< 1 V). Vergewisseren Sie sich, dass die Klemmen richtig angeschlossen sind und drücken Sie auf die Taste „BOOST“, warten Sie, bis das GRÜNE LICHT leuchtet, und starten Sie den Motor nach 30 Sekunden.

4. Starten Sie das Fahrzeug.



Nicht mehr als 3 Mal hintereinander starten. Überhitzung kann das Gerät beschädigen. Warten Sie zwei Minuten zwischen jedem Versuch.

Das Starterkabel kann überhitzen. In diesem Fall schaltet ein Schutzsystem die Spannung an den Klemmen ab.

5. Entfernen Sie nach dem Start das Starterkabel von der Fahrzeugbatterie. Lassen Sie den Fahrzeugmotor laufen.



Trennen Sie das Gerät innerhalb von 30 Sekunden nach dem Start von der Fahrzeugbatterie. Andernfalls kann es zu Schäden kommen.

LED-NUTZUNG

Die LED des POWER PACK verfügt über 5 Leuchtmodi: niedrige - mittlere - hohe Intensität - Blinkend - SOS. Drücken Sie auf die Lampen-Taste. Die Leuchte wechselt zu einer schwachen Intensität. Drücken Sie die Taste erneut, um zum nächsten Modus zu wechseln. Mit dem 6. Tastendruck wird die Lampe ausgeschaltet.

FEHLERBEHEBUNG

Analyse	Ursache	Abhilfemaßnahmen
Das Gerät kann nicht laden.	Das Netzkabel ist nicht korrekt an das POWER PACK angeschlossen.	Den Anschluss prüfen.
	Der Anschluss ist korrekt, aber das POWER PACK lädt immer noch nicht.	Wenden Sie sich an Ihren Händler/Kundendienst.
Die Ausgänge funktionieren nicht.	Das Gerät ist nicht korrekt an das POWER PACK angeschlossen.	Überprüfen Sie den Anschluss des POWER PACK an das Gerät.
	Der Ausgang ist nicht aktiviert.	Aktivieren Sie den Ausgang (Tasten 3, 9, 10).
	Das POWER PACK hat nicht genug Leistung.	Das POWER PACK aufladen.
	Das am POWER PACK angeschlossene Gerät funktioniert nicht, selbst nachdem der Ausgangsblock aktiviert wurde (Taste 3, 9, 10).	Das Gerät benötigt mehr Strom, als das POWER PACK liefern kann.
Der Ausgang schaltet sich beim Betrieb ab.	Das Gerät benötigt mehr Strom, als das POWER PACK liefern kann.	Das Gerät benötigt eine stärkere Energiequelle.
	Die Leistung des Ladegeräts ist zu gering. POWER PACK erkennt das Gerät nicht. Sie stellt automatisch ab.	Schalten Sie POWER PACK wieder ein.
Der Ausgang wird während des Gebrauchs gekoppelt (bei angeschlossener Sekundärbatterie, die mit dem POWER PACK verbunden ist)	La batterie secondaire est totalement déchargée.	Drücken Sie eine Aktivierungstaste der Ausgänge (3, 9, 10), um Energie von der interne Batterie des POWERPACKs abzurufen.

FEHLERCODE

Fehler	Ursache	Abhilfe
E01	BMS ausgefallen	BMS-Fehler. Wenden Sie sich an Ihren Händler/Kundendienst.
E02	Übertemperaturschutz	Lassen Sie die Station 10 Minuten lang ausgeschaltet und stellen Sie das Gerät an einen kühleren/luftigeren Ort, bevor Sie es wieder verwenden.
E03	Ausfall des Wechselrichters	Wenden Sie sich an Ihren Händler/Kundendienst.
E04	Fehler in der Kommunikationsleitung	Wenden Sie sich an Ihren Händler/Kundendienst.
E05	Schutz des BMS vor übermäßiger Entladung	Wenden Sie sich an Ihren Händler/Kundendienst.
E06	Schutz des BMS vor Überlastung	Wenden Sie sich an Ihren Händler/Kundendienst.

GARANTIE

Die Garantie deckt alle Defekte oder Herstellungsfehler für 1 Jahr ab Kaufdatum ab.

Die Garantieleistung erfolgt nicht bei Defekten, die entstehen durch:

- Transportschäden.
- Normalen Verschleiß von Teilen (Bsp. : Kabel, Klemmen, usw.).
- Schäden durch unsachgemäßen Gebrauch (fehlerhafte Stromversorgung, Sturz, Demontage).
- Umgebungsbedingte Ausfälle (Verschmutzung, Rost, Staub).

Bei einem Ausfall schicken Sie das Gerät an Ihren Händler zurück und legen Folgendes bei:

- einen mit Datum versehenen Kaufnachweis (Quittung, Rechnung ...)
- Eine Fehlerbeschreibung.

INSTRUCCIONES DE SEGURIDAD

Este manual de instrucciones incluye indicaciones sobre el funcionamiento del aparato y las precauciones a seguir para la seguridad del usuario. Léalo atentamente antes del primer uso y consérvelo con cuidado para cualquier relectura en el futuro. Estas instrucciones se deben leer y comprender antes de toda operación. Toda modificación o mantenimiento no indicado en el manual no se debe llevar a cabo. Todo daño físico o material debido a un uso no conforme con las instrucciones de este manual no podrá atribuirse al fabricante. En caso de problema o de incertidumbre, consulte con una persona cualificada para manejar correctamente el aparato. Este aparato se debe utilizar solamente para realizar la recarga o la alimentación eléctrica dentro de los límites indicados en el aparato y el manual. Se deben respetar las instrucciones relativas a la seguridad. En caso de uso inadecuado o peligroso, el fabricante no podrá considerarse responsable.



Aparato destinado a un uso en interior. No se debe exponer a la lluvia.

Este aparato se puede utilizar por niños de al menos 8 años y por personas con capacidades físicas, sensoriales o mentales reducidas o sin experiencia o conocimiento, siempre y cuando estén correctamente vigilados y que se entreguen instrucciones relativas al uso del aparato con toda seguridad y si se han señalado los posibles riesgos. Los niños no deben jugar con el aparato. La limpieza y mantenimiento por el usuario no se debe efectuar por niños sin vigilancia.

En ningún caso se debe usar este aparato para cargar pilas o baterías no recargables.

No utilice el aparato si el cable de corriente o la toma de corriente están dañados.

No utilice el aparato si el cable de carga está dañado o tiene una conexión defectuosa, ya que podría provocar un cortocircuito en la batería.

No cargue nunca una batería helada o dañada.

No cubra el aparato.

No coloque el aparato cerca de una fuente de calor ni a temperaturas permanentemente elevadas (superiores a 50°C).

No obstruya las aperturas de ventilación. Lea la sección de instalación antes de utilizar el aparato.

Peligro de explosión o proyección de ácido en caso de cortocircuito de las pinzas o en caso de conexión del amplificador de 12V en un vehículo de 24V o viceversa.

El modo de funcionamiento automático y las restricciones de uso están explicadas en este manual.



Riesgo de explosión y de incendio.

Una batería en carga puede emitir gases explosivos.



- Durante la carga, la batería debe ponerse en un lugar aireado.



- Evite las llamas y las chispas. No fume.

- Proteja las superficies de contactos eléctricos de la batería contra cortocircuitos.

- Nunca arranque un vehículo sin batería.



Riesgo de proyección de ácido.



- Lleve gafas y guantes de protección.



- En caso de contacto con los ojos o la piel, aclare inmediatamente con agua abundantemente y consulte con un médico sin demora.

Conexión / desconexión:

- Desconecte la alimentación eléctrica antes de conectar o desconectar las conexiones sobre la batería.

- El borne de la batería no conectado al chasis debe conectarse primero. La otra conexión se debe efectuar en el chasis, lejos de la batería y de la canalización de combustible. El cargador de batería debe conectarse después a la red eléctrica.

- Después de la operación de arranque, desconecte el booster. Primero quite la conexión del chasis y luego la conexión de la batería en el orden indicado.



Conexiones:

Dispositivo de clase II.



Mantenimiento:

- El mantenimiento sólo debe realizarse por personal cualificado.

- Aviso ! Desconecte siempre el cable o cables de carga antes de realizar cualquier intervención en el aparato.

- No utilice en ningún caso disolventes u otros productos de limpieza agresivos.

- Limpie las superficies del aparato con un trapo seco.



Normativa:

- Aparato conforme a las directivas europeas.

- La declaración de conformidad está disponible en nuestra página web.

- Marca de conformidad EAC (Comunidad económica Euroasiática)

- Material conforme a las exigencias británicas.

La declaración de conformidad británica esta disponible en nuestra web (dirección en la portada).





- Material conforme a las normas Marroquíes.
- La declaración C_m (CMIM) de conformidad esta disponible en nuestra web (dirección en la portada)



Desecho:

- Este material es objeto de una recogida selectiva. Ne lo tire a la basura doméstica.
- La batería se debe retirar del aparato antes de que este se deseche.
- El aparato debe desconectarse imperativamente de la red eléctrica antes de retirar la batería.

DESCRIPCIÓN DEL PRODUCTO

El POWER PACK 14.15 FC es una estación de energía portátil adecuada para la batería de reserva en el hogar, las intervenciones de emergencia o los trabajos en el terreno. Contiene una batería de litio de 1408 Wh de alta capacidad que permite alimentar todo tipo de dispositivos que funcionen en 5 / 9 / 12 / 15 / 20 Vc, así como a 230 Vca gracias a su convertidor interno.

También dispone de una opción «Booster» para el arranque de vehículos de 12 V:

Función «BOOST»							

INTERFAZ (FIG. 1)

1	PANTALLA LCD
2	Conector para cable de arranque
3	Se puede conectar una batería secundaria para duplicar la capacidad del producto
4	Botón de activación salida AC
5	Salidas 230 Vac - 50 Hz - 2.2 kW (x3)
6	Salidas USB-A 5V-2.4 A (x 3)
7	Salida USB Quick Charge
8	Salidas DC 12 V / 10 A (toma Jack) (x 2)
9	Salida encendedor 12 Vdc/ 10A
10	Botón de activación de las salidas DC
11	Botón de activación de las salidas USB
12	Entrada DC 12 V 10 A (toma jack)
13	Entrada CA 230 V / 1500 W
14	Entrada de panel solar 30-60 V / 400 W máx. (toma Anderson)
15	Salidas USB Type-C

ACCESORIOS

16	Cables de arranque
17	Cable de conexión eléctrica
18	Cable de carga Jack / Mechero de coche
19	Cable de carga de panel solar Anderson > MC4 (x2)

ESPECIFICACIONES TÉCNICAS

		POWER PACK 14.15 FC
Capacidad		55 Ah / 1408 Wh
Dimensiones (L x l x h)		360 x 270 x 278 mm
Peso		19.3 kg
Tipo de batería		Batería de fosfato de hierro y litio (8 celdas)
ENTRADAS	Entradas	1 x 12 V DC 10 A
		1 x 230 V AC 1500 W
		1 X Panel solar 30-60 V 400 W max
	Modos de carga	Cable de carga AC 230 V 1500 W Tiempo de carga: 1 hora
		Cable de carga para encendedor de 12 V CC 10 A Tiempo de carga: 11h45
		Cable de carga de paneles solares Anderson > MC4 (x2) - 30-60 V 400 W máx. Tiempo de carga: 6-8 h según las condiciones de luz solar <i>Paneles solares de 220 W (ref. 079403) no suministrados</i>
SALIDAS	Salida 12 V	Toma de mechero: 12 V 10 A 2 x puertos Jack DC: 12 V 10 A
	Puertos USB	3 x USB-A : 5 V 2.4 A 1 x USB-A Quick Charge 3.0 : 5 V 3 A, 9 V 2 A, 12 V 1,5 A (18 W max) 2 x USB-C : 5 V 9 V 12 V 15 V 20 V - 3 A, 20 V - 5 A
	Salidas AC	3 x 230 V (PSW - Pure Sine Wave) 50 Hz 1500 W continuos 2000 W de pico
	Salida Booster	Arranque 12 V (start current : 500 A, pico de corriente: 1000 A)
Luz		12 W LED (5 modos: iluminación baja-media-alta, SOS, estroboscópica)
Indicador de batería		Pantalla LCD
Temperatura de carga		0°C–50°C (32°F–122°F)
Temperatura de Funcionamiento		10°C–40°C (50°F–104°F)
Temperatura de almace- naje		-20°C–50°C (-4°F–122°F)
Duración de vida		2000 ciclos de carga
Protecciones		Cortocircuitos, sobrecorrientes, sobretensión, subtensión, sobrecargas, sobrecalentamiento.

PANTALLA LCD (FIG.1)



La pantalla LED se enciende en cuanto se pulsa uno de los botones de salida (4, 10, 11).

Indica de forma permanente :

- el porcentaje de carga de la batería interna.
- los tipos de salida utilizados en el POWER PACK (USB - Tipo C, AC, DC).

Cuando el POWER PACK se está cargando, la pantalla también muestra :

- la potencia de carga en W,
- el tiempo de carga restante en horas.

Cuando el POWER PACK está en funcionamiento, la pantalla muestra :

- la potencia consumida en W,
- la autonomía de la estación en horas (que cambia según el consumo).

La pantalla LED permanece encendida de forma continua mientras el POWER PACK esté activo: cuando se está cargando o utilizando.

Cuando todas las salidas están inactivas, la retroiluminación se apaga después de 30 segundos. La pantalla se apaga permanentemente después de 1 minuto de inactividad: la emisora pasa al modo de espera.

RECARGA EL POWER PACK

1) Carga por red

1. Conecte el cable de carga AC (17) al POWER PACK (13).
2. Conecte el otro extremo del cargador a una toma de corriente de 230 V.
3. Deje que el POWER PACK se cargue (1h max), luego desconéctelo invirtiendo el procedimiento.

2 / Recarga en paneles solares



El POWER PACK incorpora su propio regulador MPPT. Por lo que es necesario añadir uno entre la estación y el panel solar.

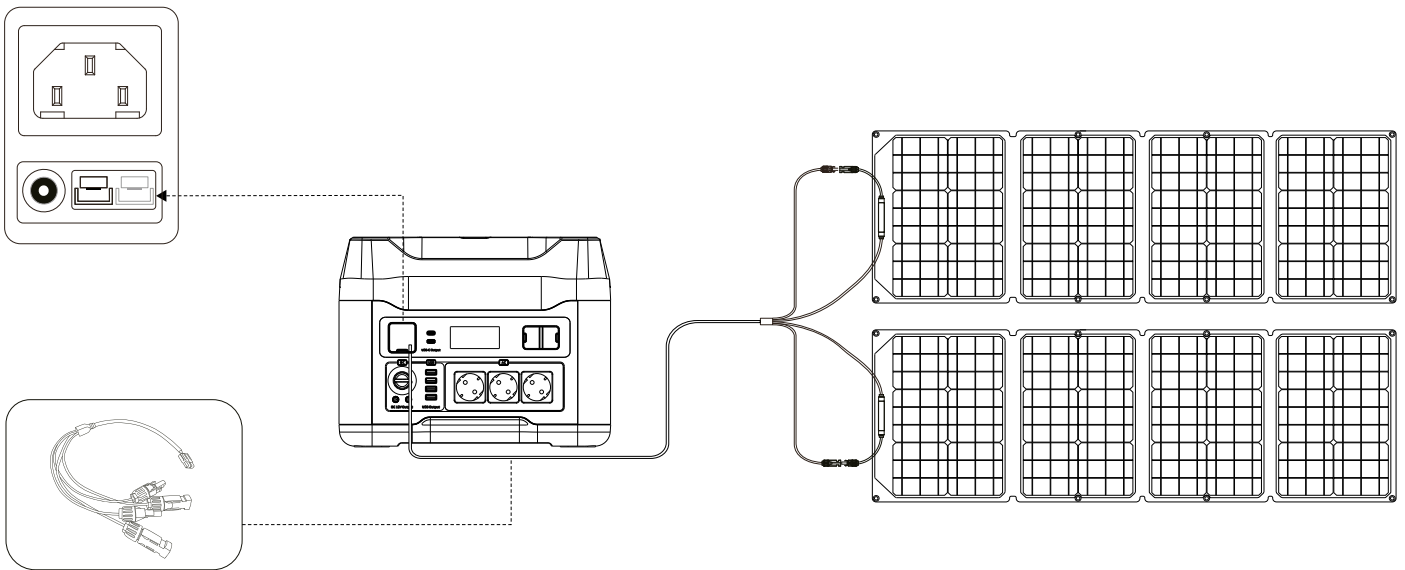

La entrada CC 30 - 60 V puede tomar la energía de un panel solar (400 W más.) o de dos paneles solares (2 x 200 W más) utilizando las dos entradas del cable Anderson > MC4 suministrado (19).

1. Coloque el panel o paneles solares a pleno sol sin exponer el POWER PACK a la luz solar directa ni a la humedad.
2. Conecte el cable Anderson > MC4 (19) a la toma Anderson del POWER PACK (14).
3. Conecte los extremos macho y hembra MC4 al panel solar.
Repita la operación si se utiliza un segundo panel solar.
4. Deje que los paneles recarguen el POWER PACK (6-8 h máximo) y, a continuación, desconéctelo (el tiempo de recarga varía en función de las condiciones meteorológicas).

3 / Carga desde la toma del mechero del vehículo

1. Conecte el cable (18) a la entrada DC 12 V - 10 A (12).
2. Conecte el otro extremo del cable del cargador en el encendedor de mechero 12 V del coche.
3. Deje que el POWER PACK se recargue (11h45 máximo) y luego desconéctelo.

USO EN MODO ALIMENTACIÓN

Para evitar que la falta de energía reduzca las capacidades del POWER PACK, se recomienda cargar completamente la batería antes del primer uso.

1. Pulse uno de los botones (4, 10, 11) para activar el(los) bloque(s) de salida deseado(s). Los números de los bloques de salida activos aparecen en la pantalla. A partir de este momento, las salidas en cuestión (5,6,7,8,9,15) se encienden, consumiendo energía de la batería. La potencia consumida aparece en la pantalla.
2. Conecte el aparato deseado a la salida correspondiente (5,6,7,8,9,15). El consumo de energía aumenta en la pantalla y el tiempo de funcionamiento se ajusta.
3. Desenchufe el dispositivo al final de la carga o del uso.
4. Desactive el bloque o bloques de salida activos pulsando de nuevo el botón correspondiente (4,10,11).



El POWER PACK funciona hasta que alcanza su potencia media (1500 W):

- si la potencia se sobrepasa y para permitir el funcionamiento normal del mayor número posible de equipos, el POWER PACK regula automáticamente su tensión de salida CA (reducción de tensión CA).
- si la sobrecarga es demasiado elevada, entra en modo de seguridad y las salidas se cortan automáticamente.



Asegúrese de desactivar los bloques de salida en el POWER PACK. Si permanecen activas, el POWER PACK no entra en reposo inmediatamente y las salidas, bajo tensión, consumen.

Si no se realiza ninguna conexión durante las 6 horas siguientes a la activación de una salida, el bloque de salida se desconecta automáticamente, permitiendo que el POWER PACK entre en reposo.

CARGA Y DESCARGA SIMULTÁNEA

Las salidas de CA pueden utilizarse cuando el producto se está cargando.

Recarga de la red	El POWER PACK se recarga pero las tomas de salida CA (5) no son alimentadas por el convertidor interno del POWER PACK. La energía en la salida del producto procede directamente de la red eléctrica a la que está conectado el POWER PACK.
Recarga solar	El POWER PACK se recarga y las tomas de salida CA (5) se alimentan de la batería interna del POWER PACK.
Carga desde la toma del mechero de un vehículo.	La recarga del producto es real. Sin embargo, si la potencia consumida es superior a la potencia de recarga del POWER PACK, es normal ver una reducción de la autonomía en la pantalla.

- La potencia en W indicada en la pantalla es la potencia absorbida por la carga.
- Cuando el POWER PACK carga y descarga simultáneamente, la potencia de las tomas de corriente sigue siendo la misma (230 V / 1500 W continuos). Sin embargo, el POWER PACK limita su carga en función de la potencia consumida por los aparatos eléctricos para no sobrecalentar el cable de alimentación (17).

USO DE UNA BATERÍA AUXILIAR (REF.085213)

Para aumentar la autonomía del POWER PACK, se puede conectar una batería auxiliar en paralelo:

	POWER BATT 14 <i>ref. 085213</i>	
Capacidad de la batería	1408 Wh	
Tipo de batería	LiFePO4	
Temperatura de uso	0°C–50°C (32°F–122°F)	
Temperatura de carga	10°C–40°C (50°F–104°F)	
Temperatura de almacenaje	-20°C–50°C (-4°F–122°F)	
Talla	42 x 29.6 x 25.5 cm	
Peso	12.8 kg	

USO EN MODO BOOST

Este modo está dedicado al arranque de vehículos equipados con una batería de plomo/LiFePO4 de 12 V.

! **CARGA LA BATERÍA DEL POWER PACK antes y después de cada uso.**

1. Conecte las pinzas de arranque (16) al conector del alimentador (2) y asegúrese de que el indicador del cable está apagado.
2. Conecte la pinza roja al terminal positivo (+) de la batería, la pinza negra al terminal negativo (-) de la batería.
3. Utilice el dispositivo de acuerdo con las instrucciones del indicador de cable :

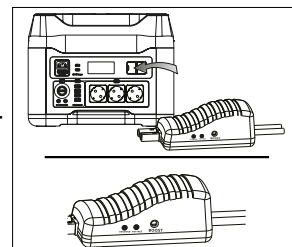
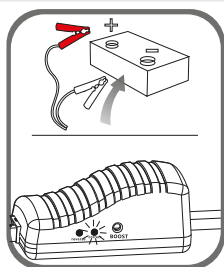
**Luz verde encendida:**

La conexión es correcta y el circuito funciona, arranque el motor para que se ponga en marcha directamente.

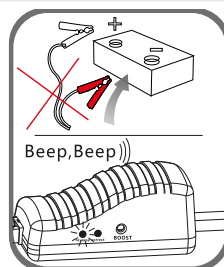
Luz roja encendida con aviso acústico:

Una señal sonora indicará la inversión de la polaridad. Vuelva a conectar las abrazaderas como se describe en el paso 2. Espere hasta que la luz verde se encienda para comenzar de nuevo.

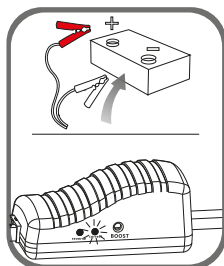
Luz verde intermitente:

La batería del vehículo está baja (entre 1 V y 9 V). Pulse el botón «BOOST», espere a que la luz VERDE se quede fija y encienda el motor antes de 30 segundos

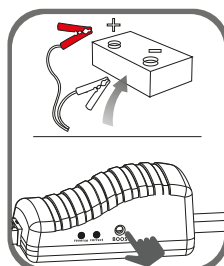
No hay luces encendidas ni aviso acústico:

La batería del vehículo puede ser dañada. (<1V) Después de asegurarse de que las abrazaderas están bien conectadas, pulse el botón «BOOST» y espere a que se encienda la luz VERDE después de 30 segundos arranque el motor.

4. Arrancar el vehículo.



No encienda mas de tres veces seguidas. Esto podría dañar la máquina en caso de sobrecalentamiento. Deje pasar dos minutos entre cada intento.

El cable de arranque puede sobrecalentarse. En este caso, un sistema de protección corta la tensión a las pinzas.

5. Una vez finalizado el arranque, retire el cable de arranque de la batería del vehículo. Mantenga el motor del vehículo en marcha.



Retire el producto de la batería del vehículo dentro de los 30 segundos siguientes a su puesta en marcha.

De lo contrario, podría causar daños.

USO DEL LED

El LED del POWER PACK dispone de 5 modos de iluminación: bajo - medio - alto - estroboscópico - SOS. Pulse el botón de la lámpara. Se enciende en intensidad baja. Pulse de nuevo para pasar al modo siguiente. Pulse por sexta vez para apagar la luz.

TROUBLESHOOTING

Análisis	CAUSA	Soluciones
El producto no puede cargar.	El cable de red no está bien conectado al POWER PACK.	Compruebe la conexión.
	La conexión es correcta pero el POWER PACK sigue sin cargarse.	Póngase en contacto con su distribuidor / servicio posventa.
Las salidas no funcionan.	El cargador no está bien conectado al POWER PACK.	Compruebe la conexión del POWER PACK a la unidad.
	El bloque de salida no está activado.	Activar el bloque de salida (botones 3,9,10).
	El POWER PACK está en baja capacidad.	Cargue el POWER PACK.
	El aparato conectado al POWER PACK no funciona, incluso después de activar el bloque de salida (botón 3, 9, 10).	El aparato necesita más potencia de la que puede suministrar el POWER PACK.
La salida se corta durante el uso.	El aparato necesita más potencia de la que puede suministrar el POWER PACK.	El equipo requiere una fuente de alimentación más potente.
	La potencia del equipo de carga es demasiado baja. El POWER PACK no lo detecta. Se apaga automáticamente.	Vuelva a encender el POWER PACK.
La salida se acopla durante el uso (con una batería secundaria conectada al POWER PACK)	La batería secundaria está completamente descargada.	Pulse un botón de desactivación de salida (3, 9, 10) para alimentar la batería interna del POWER PACK.

CÓDIGOS ERROR

Código	Causa	Medida
E01	Fallo del BMS	Fallo del BMS. Póngase en contacto con el distribuidor / Servicio posventa
E02	Protección con las altas temperaturas	Deje reposar la estación durante 10 minutos y coloque el aparato en un lugar más fresco/ventilado antes de volver a utilizarlo.
E03	Fallo del convertidores	Póngase en contacto con el distribuidor / Servicio posventa
E04	Fallo en la línea de comunicación	Póngase en contacto con el distribuidor / Servicio posventa
E05	Protección BMS contra la carcarga excesiva	Póngase en contacto con el distribuidor / Servicio posventa
E06	Protección BMS contra la sobrecarga	Póngase en contacto con el distribuidor / Servicio posventa

GARANTÍA

La garantía cubre todo fallo o vicio de fabricación durante 1 año, a contar a partir de la fecha de compra (piezas y mano de obra).

La garantía no cubre:

- Cualquier otro daño debido al transporte.
- El desgaste normal de las piezas (Ej. : cables, pinzas, etc.).
- Los incidentes debidos a un mal uso (error de red eléctrica, caída, desmontaje).
- Las averías debidas al entorno (contaminación, óxido, polvo).

En caso de avería, devuelva el equipo a su distribuidor, adjuntando:

- una prueba de compra fechada (recibo, factura,...).
- una nota explicando la avería.

УКАЗАНИЯ ПО БЕЗОПАСНОСТИ

Данная инструкция описывает функционирование устройства и меры предосторожности в целях обеспечения вашей безопасности. Пожалуйста, прочтите ее перед первым использованием и сохраните, чтобы при необходимости перечитать. Эти указания должны быть прочтены и поняты до начала любых работ. Изменения и ремонт, не указанные в этой инструкции, не должны быть осуществлены. Производитель не несет ответственности за травмы и материальные повреждения связанные с несоответствующим данной инструкции использованием аппарата. В случае проблемы или сомнений, обратитесь к квалифицированному профессионалу для правильного подключения. Этот аппарат должен быть использован для зарядки и/или запуска и/или питания только в пределах указанных на устройстве и в инструкции. Соблюдайте правила безопасности. В случае ненадлежащего или опасного использования производитель не несет никакой ответственности.



Аппарат предназначен для использования в помещении. Не выставлять под дождь.

Этот аппарат не может быть использован детьми младше 8 лет, а также лицами с ограниченными физическими, умственными возможностями или ограниченным сенсорным восприятием, а также не обладающими опытом и знаниями, при условии, что за ними надлежащим образом следят или если с ними провели инструктаж по безопасному использованию аппарата и если все возможные риски были предусмотрены. Дети не должны играть с устройством. Чистка и уход не должны производиться детьми без надлежащего присмотра.

Ни в коем случае не используйте это устройство для зарядки батареек или не перезаряжающихся аккумуляторов.

Не используйте аппарат если сетевой шнур или вилка повреждены.

Не используйте аппарат если кабель заряда поврежден или неправильно собран, во избежание риска короткого замыкания аккумулятора.

Никогда не заряжайте поврежденный или замерзший аккумулятор.

Не накрывайте аппарат.

Не устанавливать аппарат рядом с источником тепла и не подвергать высоким температурам (выше 50°C) в течении длительного периода.

Не перекрывайте вентиляционные отверстия. Перед использованием ознакомьтесь с разделом «установка» инструкции.

Опасность взрыва или выброс кислоты в случае короткого замыкания зажимов или подключения усилителя 12 В на транспортном средстве 24 В или наоборот.

Автоматический режим и ограничения его использования описаны далее в этой инструкции.



Риск пожара и взрыва!

При заряде батарея может выпускать взрывоопасный газ.



- Во время зарядки АКБ должна быть помещена в хорошо проветриваемом месте.



- Избегайте пламени и искр. Не курить.

- Защитите поверхности аккумулятора от электрического контакта во избежание короткого замыкания.

- Никогда не запускайте автомобиль без аккумулятора.



Риск кислотных брызг!



- Носите защитные очки и перчатки.



- В случае контакта с глазами или кожей обильно промойте водой и без промедления обратитесь к врачу.

Подключение / отключение :

- Отключите подачу питания перед тем как подключать или отключать соединения к батарее.

- Клемма аккумулятора, не подключенная к шасси, должна быть подключена первой. Второе подсоединение должно быть осуществлено на шасси как можно дальше от аккумулятора и от трубопроводов топливной системы. Затем, подключите зарядное устройство к сети.

- После ввода в эксплуатацию отсоедините усилитель. Сначала снимите соединение шасси, а затем соединение батареи в порядке, указанном на рисунке.



Подключение:

Устройство класса II.



Обслуживание:

- Техническое обслуживание должно производиться только квалифицированным специалистом.



- Внимание! Перед выполнением любых работ устройством всегда отсоединяйте зарядный кабель (кабели).

- Ни в коем случае не использовать растворители или другие коррозионные моющие средства.

- Очистить поверхность аппарата с помощью сухой тряпки.

Нормы и правила:



- Аппарат соответствует директивам Евросоюза

- Декларация о соответствии доступна для просмотра на нашем сайте.



- Знак соответствия ЕАС (Евразийское экономическое сообщество).
- Материал соответствует требованиям Великобритании. Заявление о соответствии для Великобритании доступно на нашем веб-сайте (см. главную страницу).
- Материал соответствует марокканским стандартам.
- Декларация С_М (СМIM) о соответствии доступна для просмотра на нашем сайте (ссылка на обложке).

Утилизация:

- Этот аппарат подлежит переработке. Не выбрасывайте в контейнер для бытовых отходов.
- Необходимо извлечь аккумулятор из аппарата прежде чем его отправить в утилизацию.
- Перед извлечением аккумулятора устройство необходимо отключить от электросети.

ОПИСАНИЕ ПРОДУКТА

POWER PACK 14.15 FC - это переносная энергостанция, предназначенная для аварийного электроснабжения дома, ликвидации последствий чрезвычайных ситуаций и работы в полевых условиях. Аппарат содержит литиевую батарею высокой емкости 1408 втч, которая может питать все типы приборов, работающих от 5 / 9 / 12 / 15 / 20 в постоянного тока, а также от 230 в переменного тока благодаря встроенному преобразователю. В нем также есть опция «Booster» для запуска автомобилей с напряжением 12 В:

Функция бустера							
<input type="checkbox"/>	<input type="checkbox"/>	<input type="checkbox"/>	<input type="checkbox"/>	<input type="checkbox"/>	<input type="checkbox"/>	<input type="checkbox"/>	<input type="checkbox"/>

ИНТЕРФЕЙС (РИС. 1)

1	ЖК-дисплей
2	Гнездо для пускового кабеля
3	Можно подключить дополнительный аккумулятор, чтобы удвоить емкость устройства
4	Кнопка активации выхода переменного тока
5	Выходы 230 В - 50 Гц - 2,2 кВт (x 3)
6	Выходы USB-A 5 В - 2,4 А (x 3)
7	Выход быстрой зарядки USB
8	Выходы DC 12 В / 10 А (гнездо) (x 2)
9	Выход прикуривателя 12 В пост. тока / 10 А
10	Кнопка активации выхода постоянного тока
11	Кнопка активации выхода USB
12	Вход DC 12 В 10 А (гнездо)
13	Вход переменного тока 230 В / 1500 Вт
14	Вход для солнечной батареи 30-60 В / 400 Вт макс (гнездо Anderson)
15	Выходы USB Type-C

АКСЕССУАРЫ

16	Стартовые кабели
17	Сетевой кабель
18	Кабель для зарядки от гнезда/прикуривателя
19	Anderson > MC4 кабель для зарядки солнечной панели (x2)

ТЕХНИЧЕСКИЕ ХАРАКТЕРИСТИКИ

		POWER PACK 14.15 FC
Ёмкость		55 Ah / 1408 Wh
Размер (Д x Ш x В)		360 x 270 x 278 mm
Вес		19.3 kg
Тип батареи		Литий-железо-фосфатный аккумулятор (8 элементов)
ВХОДЫ	Входы	1 x 12 V DC 10 A
		1 x 230 V AC 1500 W
		1 x Солнечная панель 30-60 V 400 W макс
	Режимы подзарядки	Кабель для зарядки от сети переменного тока 230 V 1500 W Время зарядки : 1 час
Кабель для зарядки от прикуривателя 12 V DC 10 A Время зарядки : 1 час		
Anderson > MC4 кабель для зарядки солнечных панелей (x2) - 30-60 V 400 W макс Время зарядки : 1 час <i>Солнечные панели 220 W (арт. 079403) не входят в комплект поставки</i>		
ВЫХОДЫ	Выход 12 В	Гнездо прикуривателя : 12 V 10 A 2 порта постоянного тока : 12 V 10 A
	Порты USB	3 x USB-A : 5 V, 2.4 A 1 x USB-A Quick Charge (быстрый заряд) 3.0 : 5 V 3 A, 9 V 2 A, 12 V 1,5 A (18 W max) 2 x USB-C : 5 V 9 V 12 V 15 V 20 V - 3 A, 20 V - 5 A
	Выходы переменного тока	3 x 230 V (PSW - Pur Sine Wave) 50 Гц 1500 W непрерывной мощности 2000 W пиковой мощности
	Мощность бустера	12 V пусковой ток : 500 A, пиковый ток : 1000 A)
Свет		12 W Светодиод (5 режимов : низкое-среднее-высокое освещение, SOS, стробоскопическое)
Индикатор батареи		ЖК-дисплей
Температура зарядки		0°C–50°C (32°F–122°F)
Температура эксплуатации		10°C–40°C (50°F–104°F)
Температура хранения		-20°C–50°C (-4°F–122°F)
Срок службы		2000 циклов зарядки
Защита от		Короткого замыкания, сверхтоков, перенапряжения, пониженного напряжения, перегрузки, перегрева.

ЖК-ДИСПЛЕЙ (РИС. 1)



Светодиодный дисплей загорается при нажатии одной из кнопок выхода (4, 10, 11).

Дисплей постоянно отображает :

- процентный заряд внутренней батареи.
- типы выходов, используемых на POWER PACK (USB - Type C, AC, DC).

Когда POWER PACK заряжается, на дисплее также отображается :

- мощность перезарядки в Вт,
- оставшееся время перезарядки в часах.

Когда POWER PACK работает, на дисплее отображается :

- потребляемая мощность в Вт,
- время автономной работы станции в часах (меняется в зависимости от потребления).

Светодиодный дисплей горит постоянно, пока активен POWER PACK: во время зарядки или использования. Если все выходы неактивны, подсветка выключается через 30 секунд. Экран выключается через 1 минуту бездействия: станция переходит в режим ожидания.

ПЕРЕЗАРЯДКА БЛОКА ПИТАНИЯ

1 / Зарядка от сети

1. Подключите кабель для зарядки от сети переменного тока (17) к блоку питания (13).
2. Подключите другой конец зарядного устройства к розетке 230 В.
3. Дайте POWER PACK зарядиться (не более 1 часа), затем отсоедините, выполнив процедуру в обратном порядке.

2 / Подзарядка от солнечных батарей



В комплект POWER PACK уже входит регулятор MPPT (Maximum Power Point Tracking - отслеживание точки максимальной мощности). Поэтому нет необходимости добавлять его между станцией и солнечной батареей.

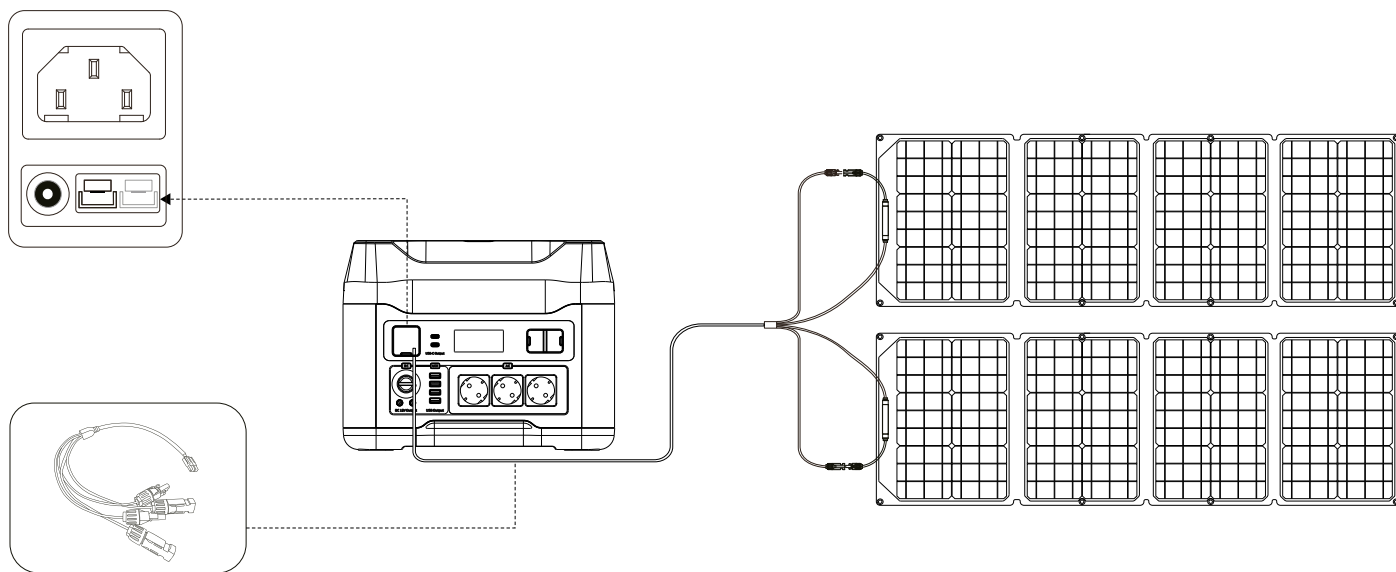

Вход DC 30 - 60 В может принимать энергию от одной солнечной панели (максимум 400 Вт) или двух солнечных панелей (2 x 200 Вт макс.) с помощью двух входов на кабеле Anderson > MC4, входящем в комплект поставки (19).

1. Поместите солнечную панель (панели) под прямые солнечные лучи, не подвергая POWER PACK воздействию прямых солнечных лучей, или влажности.
2. Подключите кабель Anderson > MC4 (19) к разъему Anderson на БЛОКЕ ПИТАНИЯ (14).
3. Подключите мужской и женский концы MC4 к солнечной панели.
Повторите операцию при использовании второй солнечной панели.
4. Дайте солнечным панелям зарядить POWER PACK (6-8 часов максимум), затем отключите (время зарядки зависит от погодных условий).

3 / Зарядка от гнезда автомобильного прикуривателя

1. Подключите кабель (18) к входу DC 12 В - 10 А (12).
2. Подключите другой конец кабеля зарядного устройства к гнезду прикуривателя автомобиля с напряжением 12 В.
3. Дайте POWER PACK зарядиться (11 ч 45 мин), затем отсоедините

ИСПОЛЬЗОВАНИЕ В РЕЖИМЕ ПИТАНИЯ

Чтобы недостаток энергии не снизил возможности POWER PACK, мы рекомендуем полностью зарядить аккумулятор перед первым использованием.

1. Нажмите одну из кнопок (4,10,11), чтобы активировать нужный блок(и) выхода.
На дисплее появляются названия активных выходных блоков. С этого момента на соответствующие выходы (5,6,7,8,9,15) подается питание, и они получают энергию от батареи. На дисплее отображается потребленная мощность.
2. Подключите нужное устройство к соответствующему выходу (5,6,7,8,9,15). На дисплее увеличивается потребляемая мощность, а диапазон регулируется.
3. Отключите устройство от сети, когда закончите его зарядку или использование.
4. Деактивируйте активный блок(ы) выходов, снова нажав соответствующую кнопку (4,10,11).



POWER PACK работает до тех пор, пока не достигнет своей средней мощности (1500 Вт):
- в случае превышения мощности и для того, чтобы продлить службу аппарата, POWER PACK автоматически регулирует выходное напряжение переменного тока (снижение напряжения переменного тока).
- если перегрузка слишком велика, срабатывает защита, и выходы автоматически отключаются.



Обязательно отключите выходные блоки на POWER PACK. Если блоки остаются активными, POWER PACK не сразу переходит в режим ожидания, а выходы, находящиеся под напряжением, потребляют энергию.
Если в течение 6 часов после активации выхода не происходит подключения, блок выхода автоматически отключается, позволяя POWER PACK перейти в режим ожидания.

ОДНОВРЕМЕННАЯ ЗАРЯДКА И РАЗРЯДКА

Выходы переменного тока можно использовать, когда станция заряжается.

Подзарядка от сети	POWER PACK заряжается, но выходные гнезда переменного тока (5) не получают питания от внутреннего преобразователя POWER PACK. Энергия, вырабатываемая прибором, поступает непосредственно из сети, к которой подключен POWER PACK.
Солнечная подзарядка	POWER PACK заряжается, а выходные гнезда переменного тока (5) питаются от внутреннего аккумулятора POWER PACK.
Зарядка от гнезда автомобильного прикуривателя	Продукт действительно заряжается. Однако если потребляемая мощность превышает мощность подзарядки POWER PACK, на экране будет отображаться уменьшение дальности действия.

- Мощность в Вт, отображаемая на дисплее, - это мощность, поглощаемая нагрузкой.
- При одновременной зарядке и разрядке POWER PACK выходная мощность розеток переменного тока остается неизменной (230 В / 1500 Вт непрерывно). Однако POWER PACK ограничивает заряд в зависимости от мощности, потребляемой электроприборами, чтобы не перегреть сетевой кабель (17).

ИСПОЛЬЗОВАНИЕ ВСПОМОГАТЕЛЬНОЙ БАТАРЕИ (ref.085213)

Для увеличения длительности действия POWER PACK можно параллельно подключить дополнительный аккумулятор:

	POWER BATT 14 арт. 085213	
Емкость аккумулятора	1408 Wh	
Тип батареи	LiFePO4	
Рабочая температура	0°C–50°C (32°F–122°F)	
Температура зарядки	10°C–40°C (50°F–104°F)	
Температура хранения	-20°C–50°C (-4°F–122°F)	
Размер	42 x 29.6 x 25.5 cm	
Вес	12.8 kg	

При его использовании обратитесь к руководству POWER BATT 14 (085213).

ИСПОЛЬЗОВАНИЕ В РЕЖИМЕ БУСТЕРА

Этот режим предназначен для запуска автомобилей, оснащенных либо свинцовой батареей 12 V/ либо литиевой LiFePO4 12V.

⚠ Перезаряжайте батарею блока питания до и после каждого использования.

1. Подключите зажимы стартера (16) к разъему блока питания (2) и убедитесь, что индикатор кабеля не горит.
2. Подключите красный зажим к положительной (+) клемме, а черный - к отрицательной (-) автомобильного аккумулятора.
3. Используйте прибор в соответствии с инструкциями на индикаторе кабеля:

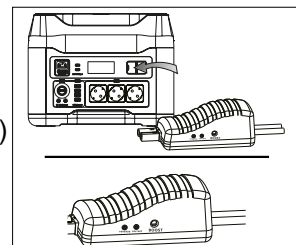

Зеленый свет горит :

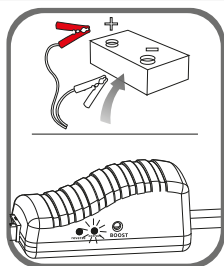

Соединение установлено правильно, и схема работает, запустите двигатель, чтобы она заработала непосредственно.

Горит красный индикатор со звуковым предупреждением:

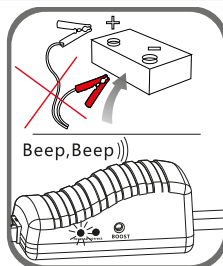

О нарушении полярности сообщит звуковой сигнал. Снова подсоедините зажимы, как описано в шаге 2. Перед повторным запуском дождитесь, пока загорится зеленый индикатор.

Мигающий зеленый индикатор :

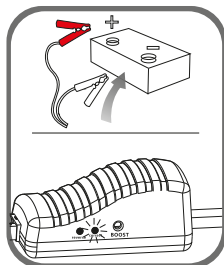

Автомобильный аккумулятор разряжен (от 1 до 9 В). Нажмите кнопку «BOOST», подождите, пока не загорится ЗЕЛЕНЫЙ индикатор, затем запустите двигатель в течение 30 секунд.

Не горит свет, нет звукового предупреждения:

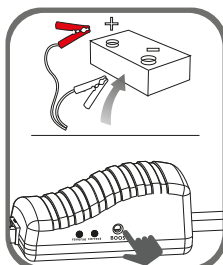

Аккумулятор автомобиля может быть поврежден (< 1 В). Убедившись, что зажимы правильно подсоединены, нажмите кнопку «BOOST» и дождитесь, пока загорится индикатор. Если горит зеленый индикатор, запустите двигатель через 30 с.

4. Заведите автомобиль.



Не запускайте более 3 раз подряд. Это может привести к повреждению прибора при его перегреве. Подождите две минуты между каждой попыткой.

Кабель переключки может перегреться. В этом случае система защиты отключает напряжение на зажимах.

5. После запуска отсоедините кабель переключки от аккумулятора автомобиля. Оставьте двигатель автомобиля включенным.



Отключите устройство от аккумулятора автомобиля в течение 30 секунд после запуска. Невыполнение этого требования может привести к повреждению.

ИСПОЛЬЗОВАНИЕ СВЕТОДИОДОВ

Светодиод POWER PACK имеет 5 режимов освещения: низкая - средняя - высокая интенсивность - стробоскоп - SOS. Нажмите кнопку лампы. Она загорается тусклым светом. Нажмите еще раз, чтобы перейти к следующему режиму. Нажмите 6 раз, чтобы выключить лампу.

ПОИСК И УСТРАНЕНИЕ НЕИСПРАВНОСТЕЙ

Анализ	Причина	Способ устранения
Продукт не заряжается.	Сетевой кабель неправильно подключен к POWER PACK.	Проверьте соединение.
	Подключение выполнено правильно, но POWER PACK по-прежнему не заряжается.	Обратитесь к дилеру / в службу послепродажного обслуживания.
Выходы не работают.	Оборудование неправильно подключено к блоку питания.	Убедитесь, что блок питания подключен к прибору.
	Блок выхода не активирован.	Активируйте блок выхода (кнопки 3,9,10).
	POWER PACK имеет низкую емкость.	Зарядите POWER PACK.
	Устройство, подключенное к POWER PACK, не работает, даже после активации блока выхода (кнопки 3, 9, 10).	Прибору требуется больше энергии, чем позволяет POWER PACK.
Во время использования выход отключается.	Прибору требуется больше энергии, чем позволяет POWER PACK.	Оборудование требует более мощного источника питания.
	Мощность зарядного оборудования слишком низкая. POWER PACK не обнаруживает устройство. Он выключается автоматически.	Снова включите блок питания.
При использовании выход подключается (если к Power Pack подключена дополнительная батарея).	Вторичный аккумулятор полностью разряжен.	Нажмите кнопку активации выхода (3, 9, 10), чтобы зарядить внутреннюю батарею POWERPACK.

КОДЫ ОШИБОК

Код	Причина	Мера
E01	Отказ BMS (Battery Management System - система управления батареей)	Неисправность BMS. Обратитесь к дилеру
E02	Защита от высоких температур	Оставьте станцию на 10 минут и поместите прибор в более прохладное/ проветриваемое место, прежде чем использовать прибор снова.
E03	Отказ преобразователя	Обратитесь к своему дилеру.
E04	Неисправность линии коммуникации	Обратитесь к своему дилеру.
E05	Защита BMS от чрезмерного разряда	Обратитесь к своему дилеру.
E06	Защита от перегрузки BMS	Обратитесь к своему дилеру.

ГАРАНТИЯ

Гарантия распространяется на все производственные дефекты и неисправности в течение 1 года с момента покупки.

Гарантия не распространяется на :

- Все остальные повреждения при транспортировке.
- Нормальный износ деталей (например : кабелей, зажимов и т.д.).
- Инциденты, связанные с неправильным использованием (неправильное питание, падение, разборка).
- Неисправности, связанные с окружающей средой (загрязнение, ржавчина, пыль).

В случае неисправности верните изделие вашему дистрибьютору, приложив :

- датированный документ, подтверждающий покупку (кассовый чек, счет-фактура....)
- описание, объясняющее причину неисправности.

VEILIGHEIDSVOORSCHRIFTEN



In deze handleiding vindt u informatie over het functioneren van uw apparaat, en de veiligheids- en voorzorgsmaatregelen die in acht moeten worden genomen. Leest u dit document aandachtig door voordat u het apparaat in gebruik neemt. Bewaar dit document vervolgens als naslagwerk. Deze instructies moeten, voor u het apparaat in gebruik neemt, eerst goed gelezen en begrepen worden. Voergeen enkele veranderingen/of onderhoud uit die niet beschreven staat in deze handleiding. Iedere vorm van lichamelijk letsel of materiële schade, veroorzaakt door het onjuist opvolgen van de instructies in deze handleiding, kan niet op de fabrikant verhaald worden. Raadpleeg in geval van problemen of vragen een gekwalificeerde onderhoudsmonteur. Dit apparaat kan uitsluitend gebruikt worden als oplader en/of starter en/of als voeding, volgens de instructies vermeld op het apparaat en in de handleiding. De veiligheidsinstructies moeten altijd nauwgezet worden opgevolgd. Bij onjuist of gevaarlijk gebruik van dit apparaat kan de fabrikant niet aansprakelijk gesteld worden.



Dit apparaat is bestemd voor gebruik binnen. Niet blootstellen aan regen.

Dit apparaat kan worden gebruikt door kinderen vanaf 8 jaar of personen met verminderde lichamelijke, zintuigelijke of mentale vaardigheden of met gebrek aan ervaring of kennis, mits deze personen goed begeleid worden en hen de noodzakelijke instructies voor een absoluut veilig gebruik van het apparaat uitgelegd zijn, en op voorwaarde dat de eventuele risico's van het gebruik door hen volledig begrepen worden. Kinderen mogen niet met het apparaat spelen. Reiniging en onderhoud van het apparaat mogen niet uitgevoerd worden door kinderen zonder toezicht.

Gebruik het apparaat nooit voor het opladen van niet-oplaadbare batterijen of accu's.

Gebruik het apparaat niet als de voedingskabel en/of de stekker beschadigd is/zijn.

Gebruik dit apparaat niet wanneer de laadkabel beschadigd is, of wanneer u een fabricage-fout heeft geconstateerd, om te voorkomen dat er kortsluiting in de accu ontstaat.

Probeer nooit een bevroren of een defecte accu op te laden.

Het apparaat niet bedekken.

Het apparaat niet dichtbij een warmtebron plaatsen, en niet blootstellen aan blijvend hoge temperaturen (hoger dan 50°C).

De ventilatie-openingen niet bedekken. Volg de installatie-instructies in deze handleiding voordat u het apparaat gaat opstarten.

Gevaar voor explosie of zuurverspreiding bij kortsluiting van de klemmen of bij aansluiting van de 12V-booster op een 24V-voertuig of omgekeerd.

De module voor automatisch gebruik van dit apparaat en de gebruiksbependingen van het apparaat worden in deze handleiding beschreven.



Ontploffings- en brandgevaarlijk!

Een accu die wordt opgeladen kan explosief gas uitstoten.

- Tijdens het laden moet de accu in een goed geventileerde ruimte geplaatst worden.
- Vermijd vuur en vonken. Niet roken.
- Scherm de elektrische delen van de accu af om kortsluiting te voorkomen.



Start een voertuig nooit zonder accu.



Let op : zuur-projectie gevaar !



- Draag altijd een veiligheidsbril en veiligheidshandschoenen.



- In geval van oog- of huidcontact, meteen met water afspoelen en onmiddellijk een arts raadplegen.

Aansluiten / Afsluiten :

- Koppel eerst de stroomvoorziening af, voordat u het apparaat op de accu aansluit of van de accu afsluit.
- De aansluitklem van de accu die niet is aangesloten op een chassis moet als eerst aangekoppeld worden. De andere verbinding moet plaats vinden op het chassis, ver van de accu en van de brandstofleidingen. De acculader moet vervolgens op het stroomnet aangesloten worden.
- Na de inbedrijfstelling moet de booster worden losgekoppeld. Verwijder eerst de aansluiting van het chassis en vervolgens de aansluiting van de accu in de aangegeven volgorde.

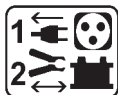

Aansluiten :

Apparaat klasse II.



Onderhoud :

- Het onderhoud dient uitsluitend door een gekwalificeerde onderhoudsmonteur uitgevoerd te worden.
- Waarschuwing! Koppel de oplaadkabel(s) altijd los voordat u werkzaamheden aan het apparaat uitvoert.
- Gebruik nooit oplosmiddelen of andere agressieve schoonmaakmiddelen.
- Reinig de oppervlaktes van het apparaat met een droge doek.



Regelgeving :

- Het apparaat is in overeenstemming met de Europese richtlijnen
- Het certificaat van overeenstemming is beschikbaar op onze internet site.





- EAC (Euraziatische Economische Unie) certificaat van overeenstemming.
- Dit materiaal beantwoordt aan de Britse eisen. Het Britse certificaat van overeenstemming kunt u downloaden vanaf onze internet site (zie omslag van deze handleiding).
- Dit materiaal is in overeenstemming met de Marokkaanse normen.
- De verklaring van overeenstemming C_M (CMIM) kunt u downloaden op onze internetsite (zie de omslag van deze handleiding).

**Afvalverwerking :**

- Afzonderlijke inzameling vereist. Gooi het apparaat niet bij het huishoudelijk afval.
- De accu moet uit het apparaat verwijderd worden voordat het apparaat naar de afvalverwerking kan worden gebracht.
- Het apparaat moet uitgeschakeld worden voordat de accu verwijderd wordt.

BESCHRIJVING VAN HET APPARAAT

De POWER PACK 14.15 FC is een draagbare energie-station die eenvoudig ingezet kan worden als hulpvoeding in huis, bij on-site of spoedeisende interventies of tijdens klussen buiten. Deze POWER PACK heeft een krachtige Lithium accu met een capaciteit van 1408 Wh waarmee alle soorten elektrische apparaten in 5 / 9 / 12 / 15 / 20 Vdc kunnen functioneren. De POWER PACK is, dankzij z'n interne omvormer, tevens geschikt voor het voeden van 230 Vac apparatuur.

De POWER PACK 14.15 FC beschikt tevens over een «Booster» functie waarmee u 12V voertuigen kunt opstarten :

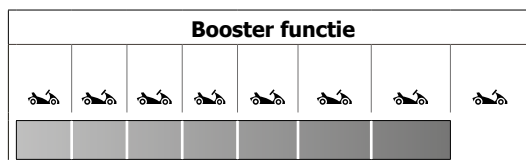
**BEDIENINGSPANEEL (AFBEELDING. 1)**

1	Weergave LCD scherm
2	Aansluiting voor startkabel
3	Mogelijkheid om een tweede accu aan te sluiten om de capaciteit van het apparaat te verdubbelen
4	Knop activeren AC-uitgangen
5	Uitgangen 230 Vac - 50 Hz - 2.2 kW (x 3)
6	USB-A uitgangen 5V-2.4 A (x3)
7	Uitgang USB Quick Charge
8	Uitgangen DC 12V / 10 A (Jack plug) (x 2)
9	Uitgang sigarettenaansteker 12 Vdc / 10 A
10	Knop activeren uitgangen DC
11	Knop activeren USB uitgangen
12	Ingangen DC 12 V / 10 A (Jack plug)
13	Ingang AC 230 V / 1500 W
14	Ingang zonnepaneel 30-60 V / 400 W max (Anderson aansluiting)
15	USB-uitgangen Type-C

ACCESSOIRES

16	Startkabels
17	Kabel netspanning
18	Laadkabel Jack / sigarettenaansteker
19	Laadkabel zonnepaneel Anderson > MC4 (x2)

TECHNISCHE SPECIFICATIES

		POWER PACK 14.15 FC
Capaciteit		55 Ah / 1408 Wh
Afmeting (L x b x h)		360 x 270 x 278 mm
Gewicht		19.3 kg
Type accu		Accu Lithium ijzer Fosfaat (8 cellen)
INGANGEN	Ingangen	1 x 12 V DC 10 A
		1 x 230 V AC 1500 W
		1 x Zonnepaneel 30-60 V 400 W max
	Laadmodules	Laadkabel AC 230 V 1500 W Oplaadtijd: 1u
		Laadkabel sigarettenaansteker 12 V DC 10 A Oplaadtijd: 11u45
		Laadkabel zonnepaneel Anderson > MC4 (x2) - 30-60 V 400 W max Oplaadtijd: 6-8u <i>Zonnepanelen 220 W (art. code 079403) niet meegeleverd</i>
UITGANGEN	Uitgang 12 V	Plug sigarettenaansteker : 12 V 10 A 2 x aansluitingen Jack DC : 12 V 10 A
	USB-aansluitingen	3 x USB-A : 5 V - 2.4 A 1 x USB-A Quick Charge 3.0 : 5 V 3 A, 9 V 2 A, 12 V 1,5 A (18 W max) 2 x USB-C : 5 V 9 V 12 V 15 V 20 V - 3 A, 20 V - 5 A
	Uitgangen AC	3 x 230 V (PSW - Pur Sine Wave) 50 Hz 1500 W continu 2000 W piekspanning
	Uitgang Booster	Starten 12 V (start current : 500 A, peak current : 1000 A)
Licht		12 W LED (5 modules : zwak licht, normaal licht, sterk licht, SOS, Stroboscoop)
Indicator accu		LCD scherm
Laad-temperatuur		0°C–50°C (32°F–122°F)
Bedrijfstemperatuur		10°C–40°C (50°F–104°F)
Opslagtemperatuur		-20°C–50 °C (-4°F–122°F)
Levensduur		2000 laadcycli
Beveiligingen		tegen kortsluiting, te hoge intensiteit, overspanning, onderspanning, overladen en oververhitting.

LCD SCHERM (FIG. 1)



De LED verlichting gaat branden zodra u op één van de uitgangsknopjes (4,10,11) drukt.

De display geeft permanent aan :

- het laadpercentage van de interne accu.
- de in gebruik zijnde in- en uitgangen van de POWER PACK (USB - Type C, AC, DC).

Wanneer de POWER PACK aan het opladen is, wordt tevens getoond :

- het laadvermogen in W
- de resterende laadtijd in uren

Wanneer de POWER PACK functioneert wordt het volgende getoond :

- het verbruikte vermogen in W,
- de autonomie van het apparaat in uren (dit evolueert en is afhankelijk van het verbruik).

De LED-verlichting blijft continu branden, zolang de POWER PACK actief is : of hij nu wordt opgeladen, of gebruikt wordt om andere apparaten te voeden.

Wanneer alle uitgangen op non-actief zijn, zal de achtergrondverlichting na 30 seconden vanzelf uitgaan. Het scherm zal definitief uitdoven na 1 minuut niet actief te zijn geweest : het apparaat zal op de stand-by stand overgaan.

POWER PACK OPNIEUW OPLADEN

1 / Opladen aan de netspanning

1. Sluit de laadkabel AC (17) aan op de POWER PACK (13).
2. Sluit het andere uiteinde van de laadkabel aan op een 230V stopcontact.
3. Laat de POWER PACK opladen (maximaal 1 uur) en koppel deze vervolgens af door de handelingen in de omgekeerde volgorde uit te voeren.

2 / Opladen met behulp van de zonnepanelen



De POWER PACK heeft z'n eigen MPPT regulator. Het is dus niet nodig er één toe te voegen tussen het station en het zonnepaneel.

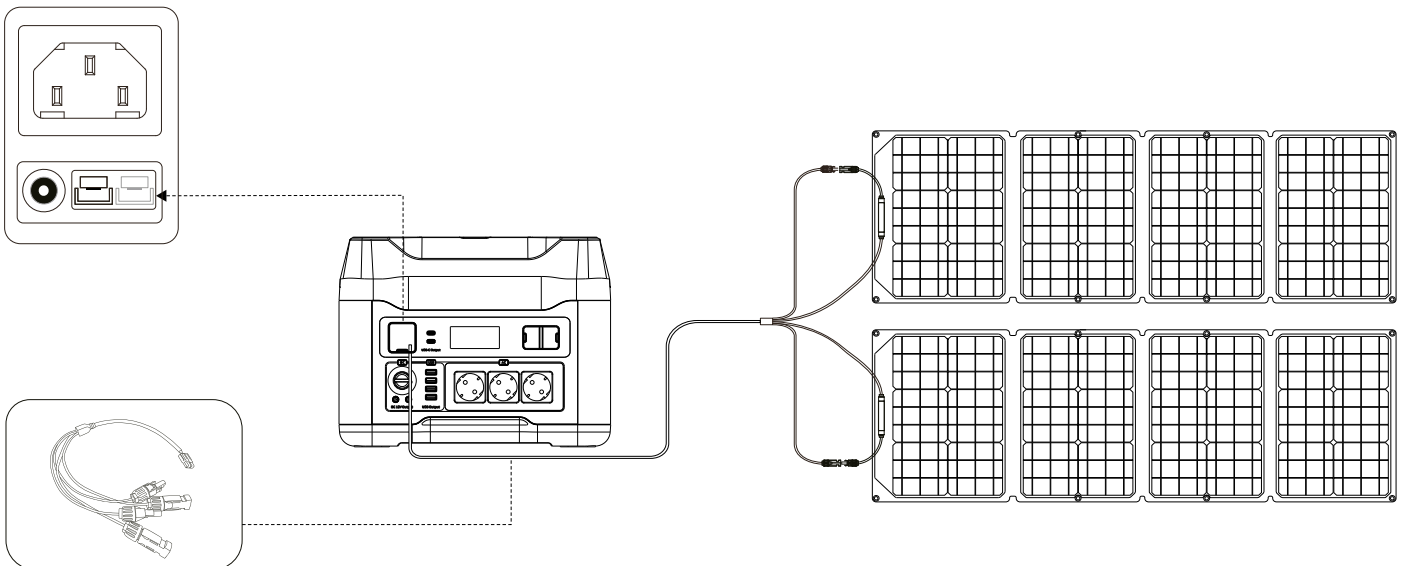

De ingang DC 30 - 60 V kan aangesloten worden op één zonnepaneel (400 W max) of op twee zonnepanelen (2 x 200 W max) dankzij de twee ingangen voor Anderson kabels > MC4 (meegeleverd, afb. 19)

1. Plaats het zonnepaneel (één of twee) in de volle zon, maar stel de POWER PACK nooit aan direct zonlicht of aan vochtigheid bloot.
2. Sluit de Anderson kabel > MC4 (19) aan op het Anderson stopcontact van de Power Pack (14).
3. Sluit de uiteinden MC4 (mannelijk en vrouwelijk) aan op het zonnepaneel.
Herhaal deze handeling als u een tweede zonnepaneel wilt aansluiten.
4. Laat de zonnepanelen de POWER PACK opladen (6-8 uur max) en koppel ze vervolgens af (de laadtijd is variabel en afhankelijk van de weersomstandigheden).

3/ Opladen via de aansluiting van de sigarettenaansteker van een voertuig

1. Sluit de kabel (18) aan op de ingang DC 12 V - 10 A (12).
2. Sluit het andere uiteinde van de kabel aan op de 12 V sigarettenaansteker van het voertuig.
3. Laat de POWER PACK opladen (11.45 uur max) en koppel het geheel vervolgens af.

GEBRUIK ALS ELEKTRISCHE VOEDING

Om te voorkomen dat een gebrek aan vermogen de capaciteiten van de POWER PACK vermindert, wordt aanbevolen om de accu voor het eerste gebruik volledig op te laden.

1. Druk op één van de knopjes (4,10, 11) om het gewenste blok (of de gewenste blokken) te activeren. De naam van het actieve uitgaande blok (of blokken) wordt getoond. Vanaf dit moment zullen de gekozen uitgangen (5,6,7,8,9,15) onder spanning staan en door de accu gevoed worden. Het verbruikte vermogen wordt getoond op het display.
2. Sluit het apparaat dat u op wilt laden aan op de geschikte uitgang (5,6,7,8,9,15). Het verbruikte vermogen zal hoger worden en de getoonde autonomie zal worden aangepast.
3. Koppel het apparaat af van de POWER PACK wanneer u klaar bent met opladen, of wanneer u het aangekoppelde apparaat niet meer gebruikt.
4. Wanneer u opnieuw op de knopjes (4,10, 11) drukt zullen de bijbehorende blokken gedeactiveerd worden.



De POWER PACK functioneert tot het gemiddelde vermogen (1500 W) is bereikt :

- wanneer het vermogen hoger is, en om zoveel mogelijk apparaten normaal te laten functioneren, zal de POWER PACK automatisch de uitgaande AC spanning reguleren (vermindering van de AC spanning).
- wanneer het overladen te hoog wordt zal de Power Pack automatisch uitschakelen.



Let erop dat u de uitgaande blokken op de POWER PACK uitschakelt. Als deze actief blijven zal de POWER PACK niet automatisch naar de stand-by stand overschakelen, en de uitgangen die onder spanning blijven staan zullen energie blijven consumeren.

Als er geen enkel apparaat wordt aangesloten gedurende de 6 uur die volgen op het activeren van een uitgang, zal deze uitgang automatisch uitschakelen. Pas dan schakelt de POWER PACK over op stand-by.

LADEN & ONTLADEN (TEGELIJKERTIJD)

Het is mogelijk om de AC uitgangen te gebruiken wanneer het apparaat oplaadt.

Opladen aan de netspanning	De POWER PACK laadt op maar de AC uitgangen (5) worden niet gevoed door de interne omvormer van de POWER PACK. De uitgaande energie komt direct vanuit de netspanning waarop de POWER PACK is aangesloten.
Opladen met zonne-energie	De POWER PACK laadt op en de AC uitgangen (5) worden gevoed door de interne accu van de POWER PACK.
Opladen met behulp van een sigarettenaansteeker in een voertuig	Het opladen vindt plaats. Maar wanneer het verbruikte vermogen hoger is dan het opgeladen vermogen van de POWER PACK is het normaal dat u een vermindering van autonomie waarneemt op het scherm.

- Het aangegeven vermogen in W is het vermogen dat wordt opgenomen via het laden.
- Wanneer de POWER PACK zich oplaadt en tegelijkertijd een ander apparaat oplaadt zal het vermogen aan de uitgangen AC gelijk blijven (230 V / 1500 W continu). De POWER PACK past echter het opladen aan aan het door de aangesloten elektrische apparaten geconsumeerde vermogen, dit om geen oververhitting te creëren op de netkabel (17).

GEBRUIK VAN EEN HULPACCU (ART. CODE 085213)

Om de autonomie van de POWER PACK te verhogen is het mogelijk om een hulp-accu in parallel toe te voegen :

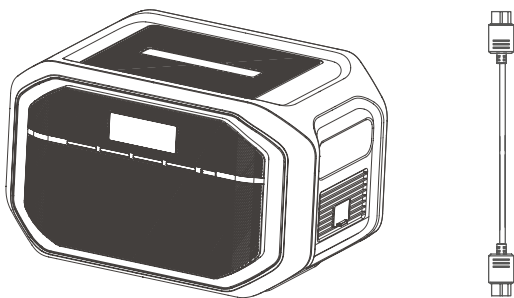
	POWER BATT 14 Art. code 085213	
Accu capaciteit	1408 Wh	
Type accu	LiFePO4	
Gebruikstemperatuur	0°C–50°C (32°F–122°F)	
Laad-temperatuur	10°C–40°C (50°F–104°F)	
Opslagtemperatuur	-20°C–50 °C (-4°F–122°F)	
Afmetingen	42 x 29.6 x 25.5 cm	
Gewicht	12.8 kg	

Raadpleeg hiertoe de handleiding van de POWER BATT 14 (085213) tijdens het gebruik.

GEBRUIK IN BOOSTER MODULE

Deze module is geschikt voor het opstarten van voertuigen met een Loodzuur accu of een LiFePO4 12V accu.

⚠ LAAD DE ACCU VAN DE POWER PACK voor gebruik op, en vervolgens voor en na ieder gebruik.

1. Sluit de startkabels (16) aan op de Power Pack aansluiting (2) en verzekert u zich ervan dat er geen lampjes branden op de indicator van de kabel.
2. Sluit de rode klem aan op de positieve (+) pool van de accu, en de zwarte klem op de negatieve (-) pool van de accu van het voertuig.
3. Gebruik het apparaat en volg daarbij de instructies van de kabel-indicator :

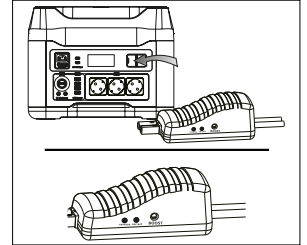

Groene lampje brandt :

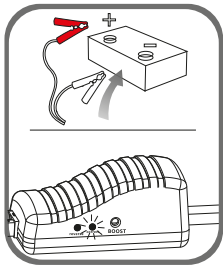

De aansluiting is correct en het circuit functioneert, start de motor direct.

Rode lampje brandt en er klinkt een geluidssignaal :

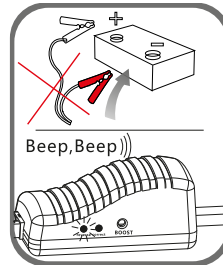

Een geluidssignaal klinkt om een polariteitsomwisseling aan te geven. Koppel opnieuw de klemmen aan, zoals aangegeven bij stap 2. Wacht tot het groene lampje gaat branden om opnieuw op te starten.

Het groene lampje knippert :

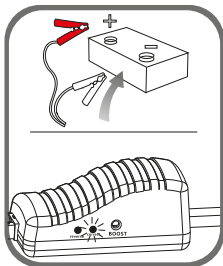

De accu van het voertuig is zwak (tussen 1 V en 9 V). Druk op de knop «BOOST», wacht tot het GROENE lampje zonder onderbreking brandt en start de motor binnen 30 seconden.

Er branden geen lampjes en er is geen geluidssignaal :

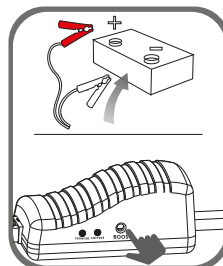

De accu van het voertuig kan beschadigd zijn (< 1 V). Nadat u zich ervan verzekerd heeft dat de klemmen goed zijn aangesloten drukt u op de «BOOST» knop en wacht u tot het GROENE LAMPJE brandt. Wacht vervolgens 30 seconden en start de motor.

4. Het voertuig starten.



Niet vaker dan 3 keer achter elkaar starten. Dit kan het apparaat beschadigen in geval van oververhitting. Wacht twee minuten tussen iedere startpoging.

De startkabel kan oververhit raken. In dit geval zal het beveiligingssysteem in werking treden om de spanning op de klemmen te neutraliseren.

5. Wanneer het opstarten afgerond is, kan de startkabel van de accu van het voertuig afgekoppeld worden. Laat de motor van het voertuig draaien.



Koppel het apparaat binnen 30 seconden na het starten van de accu van het voertuig af. Als u het apparaat niet binnen 30 seconden afkoppelt kan dit het materiaal beschadigen.

GEBRUIK VAN DE LED

De LED van de POWER PACK heeft 5 verschillende verlichtingen : zwak - normaal - sterk - stroboscoop - S.O.S. Druk op de knop van de lamp. Deze zal gaan branden (zwak). Druk nogmaals op de knop om naar de volgende stand over te gaan.

Met een laatste druk zal de lamp uitgaan.

TROUBLESHOOTING

Analyse	Oorzaak	Oplossingen
Het apparaat kan niet laden.	Het netsnoer is niet goed aangesloten op de POWER PACK.	Controleer de aansluiting.
	De aansluiting is correct maar de POWER PACK laadt nog steeds niet op.	Neem contact op met uw verkoper / After Sales Dienst.
De uitgangen werken niet.	De apparatuur is niet goed op de POWER PACK aangesloten.	Controleer de aansluiting van de POWER PACK op het apparaat.
	Het uitgaande blok is niet geactiveerd.	Activeer het uitgaande blok (knoppen 3,9,10).
	De POWER PACK heeft een zwakke capaciteit.	Laad de POWER PACK opnieuw op.
	Het apparaat dat is aangesloten op de POWER PACK functioneert niet, ook niet nadat u het betreffende blok heeft geactiveerd heeft (knop 3, 9, 10).	Het aangesloten apparaat vraagt een vermogen dat hoger is dan is toegestaan door de POWER PACK.
De uitgang schakelt uit tijdens het gebruik.	Het aangesloten apparaat vraagt een vermogen dat hoger is dan is toegestaan door de POWER PACK.	De apparatuur heeft een stroombron met een groter vermogen nodig.
	Het vermogen van de apparatuur is te zwak. De POWER PACK detecteert de apparatuur niet. De POWER PACK schakelt zich automatisch uit.	Zet de POWER PACK opnieuw aan.
De uitgang schakelt zich uit tijdens gebruik (met aanwezigheid van een tweede accu verbonden aan de POWER PACK)	De tweede accu is volledig ontladen.	Druk op een knop om de uitgang (3, 9, 10) te activeren om te putten uit de interne accu van de POWERPACK.

ERROR CODES

Code	Oorzaak	Oplossing
E01	Storing BMS	BMS werkt niet. Neem contact op met uw verkoper / After Sales Dienst.
E02	Beveiliging tegen hoge temperaturen	Laat het apparaat gedurende 10 minuten rusten en plaats het op een koelere, beter geventileerde plek voordat u het opnieuw gaat gebruiken.
E03	Storing omvormer	Neem contact op met uw verkoper / After Sales Dienst.
E04	Storing op de communicatie-lijn	Neem contact op met uw verkoper / After Sales Dienst.
E05	Beveiliging BMS tegen een excessieve ontlading	Neem contact op met uw verkoper / After Sales Dienst.
E06	Beveiliging BMS tegen overladen	Neem contact op met uw verkoper / After Sales Dienst.

GARANTIE

De garantie dekt alle fabricage-fouten gedurende één jaar, vanaf de datum van aankoop (onderdelen en arbeidsloon).

De garantie dekt niet :

- Transportaverij.
- Normale slijtage van de onderdelen (bv. : kabels, klemmen, enz.).
- Ongelukken die ontstaan zijn door verkeerd gebruik (verkeerde spanning, vallen, demonteren van onderdelen).
- Defecten die zijn ontstaan door schadelijke of ongunstige omstandigheden in de werkomgeving (vervuiling, roest, stof).

In geval van uitval of storing kunt u het apparaat terugbrengen of terugsturen naar uw distributeur, samen met:

- een gedateerd aankoopbewijs (kassabon, rekening....)
- een beschrijving van de storing.

ISTRUZIONI DI SICUREZZA

Questo manuale descrive il funzionamento di questo apparecchio e le precauzioni da seguire per la sicurezza dell'utilizzatore. Leggerlo attentamente prima dell'uso e conservarlo con cura per poterlo consultare successivamente. Queste istruzioni devono essere lette e ben comprese prima dell'uso. Ogni modifica o manutenzione non indicata nel manuale non deve essere effettuata. Ogni danno corporale o materiale dovuto ad un utilizzo non conforme alle istruzioni presenti su questo manuale non potrà essere considerato a carico del fabbricante. In caso di problema o d'incertezza, si prega di consultare una persona qualificata per manipolare correttamente il dispositivo. Questo dispositivo deve essere usato soltanto per fare la ricarica e/o riavvio e/o alimentazione entro i limiti indicati sul dispositivo e su questo manuale. Bisogna rispettare le istruzioni relative alla sicurezza. In caso di uso inadeguato o pericoloso, il fabbricante non potrà essere ritenuto responsabile.



Dispositivo da usare all'interno. Non deve essere esposto alla pioggia.

Questo dispositivo può essere utilizzato da bambini di età superiore a 8 anni, da persone con capacità fisiche, sensoriali o mentali ridotte e da persone prive di esperienza o conoscenza, purchè esse siano correttamente sorvegliate o se le istruzioni, relative all'utilizzo del dispositivo in sicurezza, siano state loro trasmesse e qualora i rischi intrapresi siano stati presi in considerazione. I bambini non devono giocare con il dispositivo. La pulizia e la manutenzione fatte dall'utilizzatore, non devono essere effettuate da bambini non sorvegliati.

Non usare in nessun caso per caricare pile o batterie non ricaricabili.

Non utilizzare l'apparecchio se il cavo di alimentazione o la spina sono danneggiati.

Non utilizzare il dispositivo se il cavo di ricarica è danneggiato o ha una connessione difettosa, perché questo potrebbe mandare in corto circuito la batteria.

Non caricare mai una batteria ghiacciata o danneggiata.

Non coprire il dispositivo.

Non collocare l'apparecchio vicino a una fonte di calore o a temperature permanentemente elevate (superiori a 50°C).

Non ostruire le aperture della ventilazione. Riferirsi alla parte installazione prima di usare il dispositivo.

Pericolo di esplosione o proiezione di acido in caso di corto circuito delle pinze o in caso di collegamento del booster a 12 V su un veicolo a 24 V o viceversa.

Il modo di funzionamento automatico così come le restrizioni applicabili all'uso sono spiegate in seguito su questo manuale.



Rischio di esplosione e d'incendio!

Una batteria in carica può emettere dei gas esplosivi.



- Durante la carica, la batteria deve essere messa in un posto ben aerato.



- Evitare fiamme e scintille. Non fumare.

- Proteggere le superfici dai contatti elettrici della batteria all'incontro dei corto-circuiti.

- Non lasciare una batteria in carica senza sorveglianza per un lungo periodo.



Rischio di proiezioni acide!



- Indossare occhiali e guanti di protezione.



- In caso di contatto con gli occhi o con la pelle, sciacquare immediatamente all'acqua e consultare un medico senza tardare.

Non avviare mai un veicolo senza batteria.

Connessione / Sconnessione:

- Scollegare l'alimentazione prima di collegare o scollegare le connessioni sulla batteria.

- Il terminale della batteria non collegato al telaio deve essere collegato per primo. L'altro collegamento deve essere effettuato sul telaio lontano dalla batteria, dalla canaletta del carburante e dal serbatoio. Il caricabatterie deve essere collegato alla rete elettrica.

- Dopo l'operazione di avvio, scollegare il booster. Rimuovere prima il collegamento del telaio e poi il collegamento della batteria nell'ordine indicato.



Collegamento:

Dispositivo di classe II.



Manutenzione:



- La manutenzione deve essere effettuata solo da una persona qualificata.



- Attenzione! Scollegare sempre i cavi di ricarica prima di effettuare qualsiasi intervento sul dispositivo.

- Non usare in nessun caso solventi o altri prodotti pulenti aggressivi.

- Pulire le superfici del dispositivo con uno straccio secco.

Regolamentazione:



- Dispositivo in conformità con le direttive europee

- La dichiarazione di conformità è disponibile sul nostro sito internet.



- Marca di conformità EAC (Comunità economica Eurasiatica).



• Materiale conforme alle esigenze britanniche.
La dichiarazione di conformità britannica è disponibile sul nostro sito internet (vedere la pagina di copertina).



• Materiale conforme alle norme Marocchine.
• La dichiarazione C_م (CMIM) di conformità è disponibile sul nostro sito (vedere la pagina di copertina).



Smaltimento :

- Questo materiale è soggetto alla raccolta differenziata. Non smaltire con i rifiuti domestici.
- La batteria deve essere ritirata dal dispositivo prima che quest'ultimo sia scartato.
- Il dispositivo deve essere imperativamente scollegato dalla rete elettrica prima di ritirare la batteria.

DESCRIZIONE DEL PRODOTTO

Il POWER PACK 14.15 FC è una stazione di alimentazione portatile progettata per l'alimentazione di emergenza domestica, gli interventi di emergenza e il lavoro sul campo. Contiene una batteria al litio ad alta capacità da 1408 Wh, in grado di alimentare tutti i tipi di apparecchi funzionanti a 5 / 9 / 12 / 15 / 20 Vdc e a 230 Vac grazie al convertitore interno. Ha anche un'opzione «Booster» per l'avviamento di veicoli a 12V:

Funzione Booster							

INTERFACCIA (FIG. 1)

1	Display LCD
2	Presca per cavo di avviamento
3	È possibile collegare una batteria secondaria per raddoppiare la capacità del prodotto
4	Pulsante attivazione dell'uscita AC
5	Uscite 230 Vca - 50 Hz - 2,2 kW (x 3)
6	Uscita USB-A 5V-2.4 A (x 3)
7	Uscita USB Quick Charge
8	Uscita DC 12 V / 10 A (presa Jack) (x 2)
9	Uscita accendi-sigari 12 Vdc / 10 A
10	Pulsante attivazione dell'uscita DC
11	Pulsante di attivazione dell'uscita USB
12	Ingresso DC 12 V 10 A (presa jack)
13.	Ingresso AC 230 V / 1500 W
14	Ingresso pannello solare 30-60 V / 400 W max (presa Anderson)
15	Uscita USB Tipo-C

ACCESSORI

16	Cavi di avviamento
17	Cavo corrente
18	Jack / cavo di ricarica per accendisigari
19	Cavo di ricarica per pannello solare Anderson > MC4 (x2)

SPECIFICHE TECNICHE.

		POWER PACK 14.15 FC
Capacità		55 Ah / 1408 Wh
Dimensioni (L x l x h)		360 x 270 x 278 mm
Peso		19.3 kg
Tipo di batteria		Batteria al litio ferro fosfato (8 celle)
ENTRATE	Entrate	1 x 12 V DC 10 A
		1 x 230 V AC 1500 W
		1 x Pannello solare 30-60 V 400 W max
	Modalità di ricarica	Cavo di ricarica CA 230 V 1500 W Tempo di ricarica : 1 ora
		Cavo di ricarica per accendisigari 12 V DC 10 A Tempo di ricarica : 11.45 ora
		Anderson > Cavo di ricarica per pannelli solari MC4 (x2) - 30-60 V 400 W max Tempo di ricarica : 6-8 ora a seconda delle condizioni di irraggiamento solare <i>Pannelli solari da 220 W (rif. 079403) non forniti</i>
USCITE	Uscite 12 V	Presca accendisigari: 12 V 10 A 2 porte jack CC : 12 V 10 A
	Porta USB	3 x USB-A : 5 V, 2.4 A 1 x USB-A Quick Charge 3.0 : 5 V 3 A, 9 V 2 A, 12 V 1,5 A (18 W max) 2 x USB-C : 5 V 9 V 12 V 15 V 20 V - 3 A, 20 V - 5 A
	Uscite AC	3 x 230 V (PSW - Pur Sine Wave) 50 Hz 1500 W continui 2000 W di picco
	Uscita Booster	Avviamento 12 V (start current : 500 A, corrente di picco : 1000 A)
	Luce	12 W LED (5 modalità: illuminazione bassa-media-alta, SOS, stroboscopica)
Indicatore di batteria	Schermo LCD	
Temperatura di carica	0°C–50°C (32°F–122°F)	
Temperatura di funzionamento	10°C–40°C (50°F–104°F)	
Temperatura di stoccaggio	-20°C–50°C (-4°F–122°F)	
Durata	2000 cicli di carica	
Protezioni	Cortocircuiti, sovracorrenti, sovratensioni, sottotensioni, sovraccarichi, surriscaldamento.	

DISPLAY LCD (FIG.1)



Il display LED si accende non appena viene premuto uno dei pulsanti di uscita (4, 10, 11).

Mostra permanentemente :

- la percentuale di carica della batteria interna.
- i tipi di uscita utilizzati sul POWER PACK (USB - Tipo C, CA, CC).

Quando il POWER PACK è in carica, il display mostra anche :

- la potenza di carica in W,
- il tempo di ricarica rimanente in h.

Quando il POWER PACK è in funzione, il display mostra :

- la potenza consumata in W,
- l'autonomia della stazione in h (che cambia secondo il consumo).

Il display a LED rimane acceso continuamente finché il POWER PACK è attivo: quando è in uso o in carica.

Quando tutte le uscite sono inattive, la retroilluminazione si spegne dopo 30 secondi. Il display si spegne definitivamente dopo 1 minuto di inattività: la stazione va in modalità standby.

RICARICARE IL POWER PACK

1 / Ricarica dalla rete elettrica

1. Collegare il cavo di ricarica CA (17) al POWER PACK (13).
2. Collegare l'altra estremità del caricabatterie a una presa di corrente da 230 V.
3. Lasciare ricaricare il POWER PACK (massimo 1 ora), quindi scollegarlo invertendo la procedura.

2 / Ricarica su pannelli solari



Il POWER PACK include il proprio regolatore MPPT. Non è quindi necessario aggiungerne uno tra la stazione e il pannello solare.

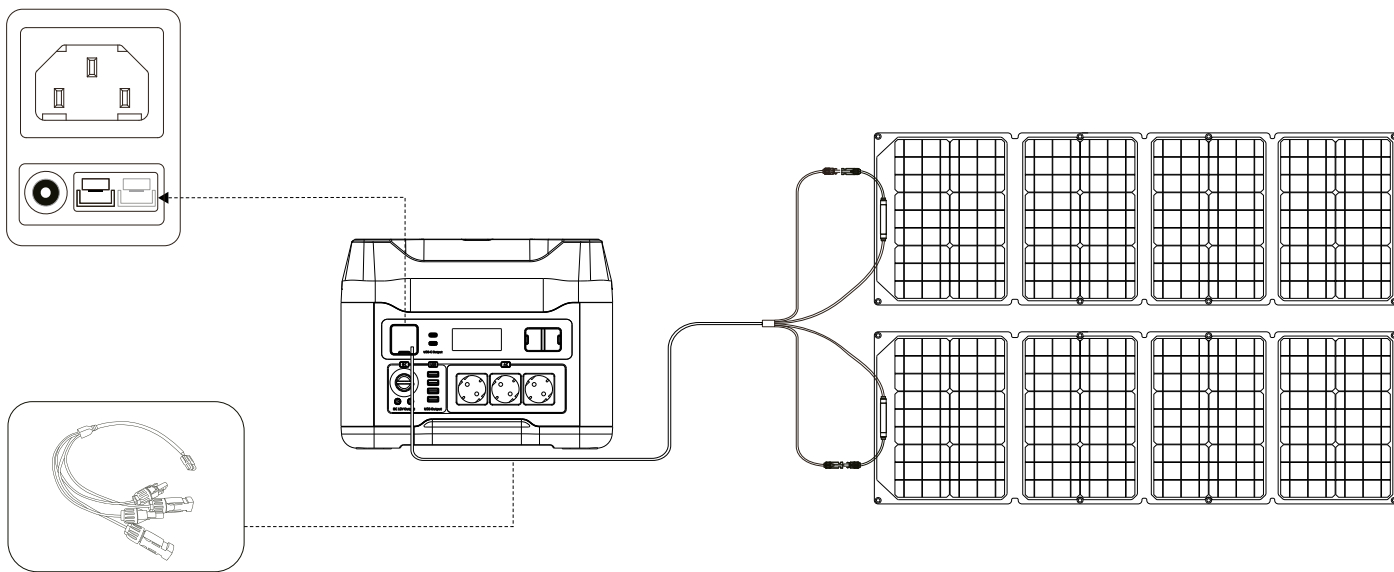

L'ingresso DC 30-60 V può accettare energia da un pannello solare (400 W max) o da due pannelli solari (2 x 200 W max) utilizzando i due ingressi del cavo Anderson > MC4 in dotazione (19).

1. Posizionare il/i pannello/i solare/i alla luce diretta del sole senza esporre il POWER PACK alla luce diretta del sole, oppure all'umidità.
2. Collegare il cavo Anderson > MC4 (19) alla presa Anderson del Power Pack (14).
3. Collegare le estremità maschio e femmina dell'MC4 al pannello solare.
Ripetere l'operazione se si utilizza un secondo pannello solare.
4. Lasciare che i pannelli solari ricarichino il POWER PACK (6-8 ora al massimo), quindi scollegarlo (il tempo di ricarica varia a seconda delle condizioni atmosferiche).

3 / Ricarica dalla presa accendisigari del veicolo

1. Collegare il cavo (18) all'ingresso DC 12 V - 10 A (12).
2. Inserire l'altra estremità del cavo del caricabatterie nella presa accendisigari da 12 V dell'auto.
3. Lasciare che il POWER PACK si ricarichi (11.45 ora al massimo), quindi scollegarlo.

UTILIZZO IN MODALITÀ DI ALIMENTAZIONE

Per evitare che la mancanza di energia riduca la capacità del POWER PACK, si consiglia di caricare completamente la batteria prima del primo utilizzo.

1. Premere uno dei pulsanti (4,10,11) per attivare il/i blocco/i di uscita desiderato/i.
I nomi dei blocchi di uscita attivi appaiono sul display. Da questo momento in poi, le uscite interessate (5,6,7,8,9,15) sono alimentate e prelevano energia dalla batteria. Sul display appare la potenza consumata.
2. Collegare il dispositivo desiderato all'uscita appropriata (5,6,7,8,9,15). Il consumo di energia aumenta sul display e l'autonomia si regola.
3. Scollegate il dispositivo quando avete finito di caricarlo o usarlo.
4. Disattivare il blocco o i blocchi di uscita attivi premendo nuovamente il pulsante corrispondente (4,10,11).



Il POWER PACK funziona finché non raggiunge la sua potenza media (1500 W):
 - in caso di superamento della potenza e per consentire il normale funzionamento del maggior numero possibile di apparecchiature, il POWER PACK regola automaticamente la propria tensione di uscita AC (riduzione della tensione AC).
 - se il sovraccarico è troppo elevato, scatta e le uscite si interrompono automaticamente.



Assicuratevi di disabilitare i blocchi di uscita sul POWER PACK. Se rimangono attivi, il POWER PACK non va in standby immediatamente e le uscite, sotto tensione, consumano.
 Se non viene effettuato alcun collegamento per 6 ore dopo l'attivazione di un'uscita, il blocco di uscita si spegne automaticamente, consentendo al POWER PACK di entrare in modalità standby solo allora.

CARICA E SCARICA SIMULTANEE

Le uscite CA possono essere utilizzate quando il prodotto è sotto carica.

Ricarica sulla rete	Il POWER PACK si ricarica, ma le prese di uscita AC (5) non sono alimentate dal convertitore interno del POWER PACK. L'energia prodotta dal prodotto proviene direttamente dalla rete elettrica a cui è collegato il POWER PACK.
Ricarica solare	Il POWER PACK viene ricaricato e le prese di uscita AC (5) sono alimentate dalla batteria interna del POWER PACK.
Ricarica dalla presa accendisigari del veicolo	La ricarica del prodotto è reale. Tuttavia, se l'energia consumata è superiore alla capacità di ricarica del POWER PACK, è normale che sullo schermo venga visualizzata una riduzione dell'autonomia.

- La potenza in W indicata sul display è la potenza assorbita dalla carica.
- Quando il POWER PACK si carica e si scarica contemporaneamente, la potenza delle prese di corrente rimane invariata (230 V / 1500 W continui). Tuttavia, il POWER PACK limita la sua carica in base alla potenza consumata dagli apparecchi elettrici, in modo da non surriscaldare il cavo di alimentazione (17).

UTILIZZO DI UNA BATTERIA AUSILIARIA (RIF.085213)

Per estendere l'autonomia del POWER PACK, è possibile collegare in parallelo una batteria ausiliaria:

POWER BATT 14		
rif. 085213		
Capacità batteria	1408 Wh	
Tipo di batteria	LiFePO4	
Temperatura di utilizzo	0°C–50°C (32°F–122°F)	
Temperatura di carica	10°C–40°C (50°F–104°F)	
Temperatura di stoccaggio	-20°C–50°C (-4°F–122°F)	
Dimensione	42 x 29.6 x 25.5 cm	
Peso	12.8 kg	

Per il suo utilizzo, consultare il manuale POWER BATT 14 (085213).

USO IN MODALITÀ BOOSTER

Questa modalità è dedicata all'avviamento dei veicoli dotati di batteria al piombo/LiFePO4 a 12 V.

! RICARICARE LA BATTERIA DEL POWER PACK prima e dopo ogni utilizzo.

1. Collegare i morsetti di avviamento (16) al connettore del Power Pack (2) e verificare che la spia del cavo sia spenta.
2. Collegare il morsetto rosso al terminale positivo (+) della batteria, e il morsetto nero al terminale negativo (-) della batteria del veicolo.
3. Utilizzare l'apparecchio seguendo le istruzioni dell'indicatore del cavo:

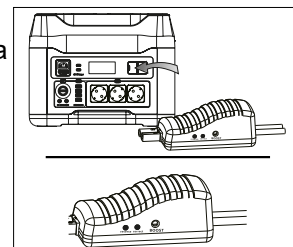

Luce verde accesa :

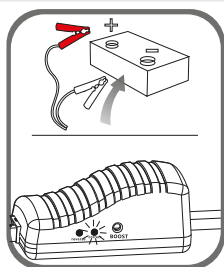

La connessione è corretta e il circuito funziona, avviare il motore per farlo partire direttamente.

Spia rossa accesa con avviso acustico :

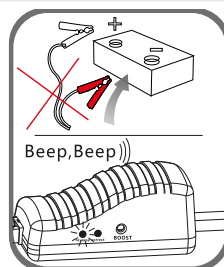

Un bip suonerà per indicare un'inversione di polarità. Collegare nuovamente i morsetti come indicato nello step 2. Attendere che la spia verde si accenda per avviare nuovamente.

Luce verde lampeggiante :

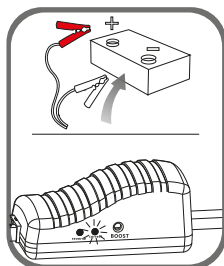

La batteria del veicolo è debole (tra 1 V e 9 V). Premere il pulsante «BOOST», aspettare che la luce VERDE diventi fissa, poi accendere il motore entro 30 secondi.

Nessuna spia accesa, nessun avviso acustico:

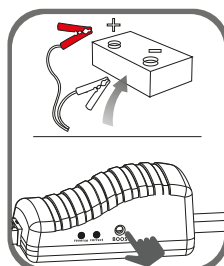

La batteria del veicolo potrebbe essere danneggiata (< 1 V). Dopo essersi assicurati che i morsetti siano collegati correttamente, premere il pulsante «BOOST», attendere che la LUCE VERDE sia accesa, poi avviare il motore dopo 30s.

4. Avviare il veicolo



Non avviare più di 3 volte di seguito. Ciò potrebbe danneggiare l'apparecchio in caso di surriscaldamento. Aspettare due minuti tra un tentativo e l'altro.

Il cavo di collegamento potrebbe surriscaldarsi. In questo caso un sistema di protezione taglia la tensione ai morsetti.

5. Ad avviamento effettuato, togliere il cavo di avviamento dalla batteria del veicolo. Far girare il motore del veicolo.



Scollegare il prodotto dalla batteria del veicolo nei 30 secondi successivi all'avviamento. Altrimenti ciò potrebbe causare danni.

UTILIZZO DEI LED

Il POWER PACK LED dispone di 5 modalità di illuminazione: bassa - media - alta intensità - strobo - SOS. Premere il pulsante della lampada. Si illumina debolmente. Premere nuovamente per passare alla modalità successiva. Premere 6 volte per spegnere la lampada.

RISOLUZIONE DEI PROBLEMI

Analisi	Causa	Rimedi
Il prodotto non si può caricare.	Il cavo di rete non è collegato correttamente al POWER PACK.	Controllare il collegamento.
	Il collegamento è corretto, ma il POWER PACK non si carica.	Contattare il proprio rivenditore/SPV.
Le uscite non funzionano.	L'apparecchiatura non è collegata correttamente al POWER PACK.	Controllare il collegamento del POWER PACK all'apparecchio.
	Il blocco di uscita non è attivato.	Attivare il blocco di uscita (pulsanti 3,9,10).
	Il POWER PACK è in bassa capacità.	Caricare il POWER PACK.
	Il dispositivo collegato al POWER PACK non funziona, anche dopo aver attivato il blocco di uscita (tasto 3, 9, 10).	L'apparecchio richiede una potenza superiore a quella consentita dal POWER PACK.
L'uscita si interrompe durante l'uso.	L'apparecchio richiede una potenza superiore a quella consentita dal POWER PACK.	L'attrezzatura richiede una fonte di energia più potente.
	La potenza dell'attrezzatura di carica è troppo bassa. Il POWER PACK non lo rileva. Si spegne automaticamente.	Accendere il POWER PACK.
L'uscita si interrompe durante l'uso (con una batteria secondaria collegata al POWER PACK)	La batteria secondaria è completamente scarica.	Premere uno dei pulsanti di attivazione dell'uscita (3, 9, 10) per alimentare la batteria interna del POWERPACK.

CODICI DI ERRORE

Codice	Causa	Misura
E01	Guasto del BMS	Guasto al BMS. Contattare il rivenditore/SPV
E02	Protezione dalle alte temperature	Lasciare riposare la stazione per 10 minuti e riporre l'apparecchio in un luogo più fresco o ventilato prima di utilizzarlo nuovamente.
E03	Guasto del convertitore	Contattare il proprio rivenditore/SPV.
E04	Guasto della linea di comunicazione	Contattare il proprio rivenditore/SPV.
E05	Protezione BMS contro la scarica eccessiva	Contattare il proprio rivenditore/SPV.
E06	Protezione da BMS contro la sovraccarica	Contattare il proprio rivenditore/SPV.

GARANZIA

La garanzia copre qualsiasi difetto di fabbricazione per 2 anni, a partire dalla data d'acquisto (pezzi e mano d'opera).

La garanzia non copre:

- Ogni danno dovuto al trasporto.
- La normale usura dei pezzi (Es. : cavi, morsetti, ecc.).
- Gli incidenti causati da uso improprio (errore di alimentazione, cadute, smontaggio).
- I guasti legati all'ambiente (inquinamento, ruggine, polvere).

In caso di guasto, rispedire il dispositivo al vostro distributore, allegando:

- una prova d'acquisto con data (scontrino, fattura ...)
- una nota spiegando il guasto.

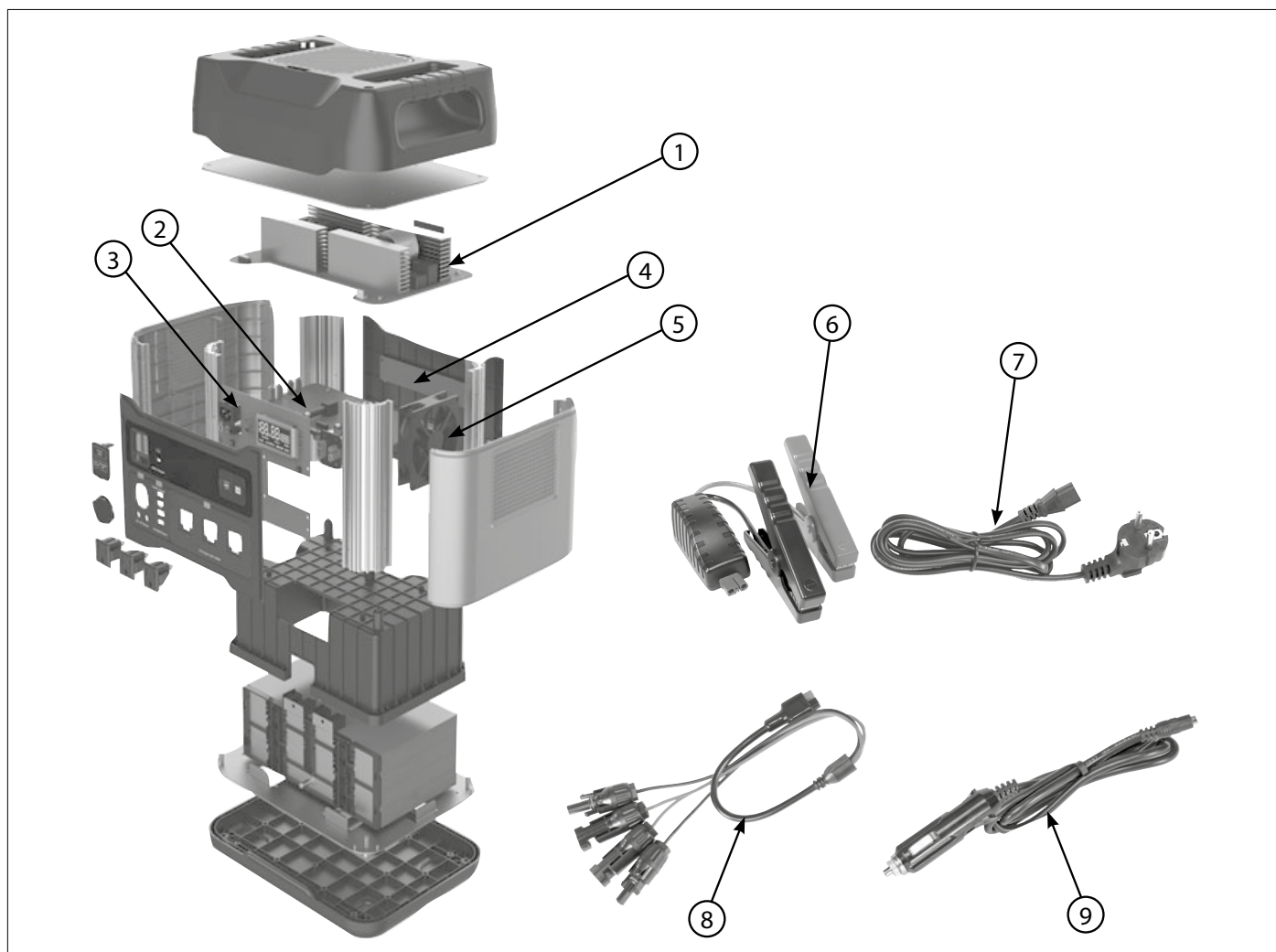
**SPARE PARTS / ERSATZTEILE / PIEZAS DE REPUESTO / ЗАПАСНЫЕ ЧАСТИ / RESERVE
ONDERDELEN / PEZZI DI RICAMBIO**

1	Circuit convertisseur* / Converter circuit*	SAV04010
2	Circuit BMS* / BMS circuit*	SAV04011
3	Circuit de face avant* / Front panel circuit*	SAV04012
4	Panneau LED / LED Board	SAV04014
5	Ventilateur / Fan	SAV04015
6	Câble pinces / Clips cable	53683
7	Cordon secteur secteur / Mains power cord	22320
8	Câble de liaison Powerpack – panneau solaire / Powerpack - solar panel connection cable	SAV07012
9	Chargeur allume cigare / Cigar lighter charger	SAV07011
-	Module de contrôle MPPT / MPPT control module	SAV04013

* ⚠ Le remplacement des cartes comporte des risques (manipulations de la batterie Lithium). / Replacing the boards involves risks (handling of the Lithium battery).

**PICTOGRAMMES / PICTOGRAMS / ZEICHENERKLÄRUNG / ICONOS / СИМВОЛЫ / PICTOGRAMMEN /
PITTOGRAMMI**

Produit recyclable qui relève d'une consigne de tri (selon le décret n°2014-1577) / Recyclable product that is subject to a sorting instruction (according to decree n°2014-1577) / Recyclingprodukt, der durch Mülltrennung entsorgt werden muss. (gemäß Dekret n°2014-1577). / Producto reciclable que requiere una separación determinada (según el Decreto n°2014-1577). / Перерабатываемый продукт, подпадаемый под определенные правила сортировки (Декретом № 2014-1577). / Afzonderlijke inzameling vereist. Gooi dit product niet bij het huishoudelijk afval (overeenkomstig decreet nr. 2014-1577). Prodotto riciclabile soggetto a raccolta selettiva.

**GYS France**

Siège social / Headquarter
1, rue de la Croix des Landes - CS 54159
53941 Saint-berthevin Cedex
France

www.gys.fr
+33 2 43 01 23 60
service.client@gys.fr

GYS Italia

Filiale / Filiale
Vega – Parco Scientifico Tecnologico di
Venezia
Via delle Industrie, 25/4
30175 Marghera - VE
ITALIA

www.gys-welding.com
+39 041 53 21 565
italia@gys.fr

GYS UK

Filiale / Subsidiary
Unit 3
Great Central Way
CV21 3XH - Rugby - Warwickshire
United Kingdom

www.gys-welding.com
+44 1926 338 609
uk@gys.fr

GYS China

Filiale / 子公司
6666 Songze Road,
Qingpu District
201706 Shanghai
China

www.gys-china.com.cn
+86 6221 4461
contact@gys-china.com.cn

GYS GmbH

Filiale / Niederlassung
Professor-Wieler-Straße 11
52070 Aachen
Deutschland

www.gys-schweissen.com
+49 241 / 189-23-710
aachen@gys.fr